

# PRT37

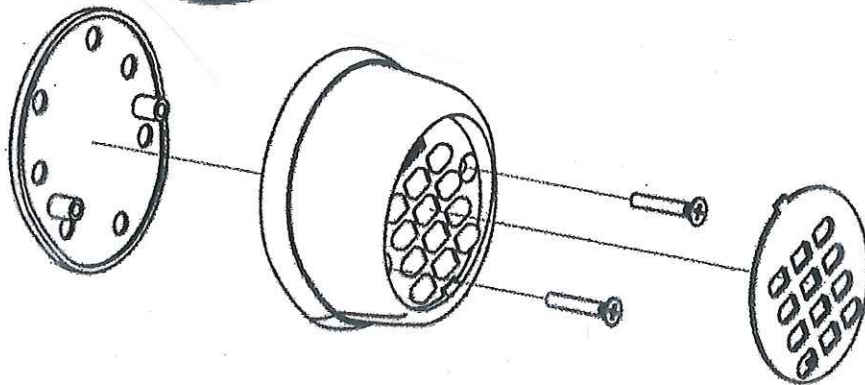

Q50



Clavier à codes radio (sans fils).

Ouverture totale & Ouverture piéton.

Aluminium.

Dimensions 82 x 66 x 30.

Portée maxi 10m.

Éviter de le fixer sur une surface métallique.

Essayez avant fixation définitive.

# PROGRAMMATION CLAVIER CODE PRT37

Choisir votre code à 4 chiffres et les noter dans toutes les cases de couleur ci-dessous

**ATTENTION NE PAS UTILISER LE CHIFFRE 2 EN DEBUT DE CODE**

## Programmation du code

Vous devez taper votre code très rapidement entre la première et troisième opération.

A : Taper PIN 8888

B : Taper PIN 

C : Taper PIN 

D : **Bip long codage ok**

## REGLAGE DU CLAVIER SUR LA CARTE Q50

### Ouverture totale

Donnez 1 impulsion sur le bouton poussoir « LEARN », la LED 8 clignote.

Taper le **code + pin** sur le clavier PRT37 dans les 5 secondes.

L'ouverture TOTALE est mémorisée.

### Ouverture piéton

Donnez 2 impulsions sur le bouton poussoir « LEARN », la LED 8 clignote rapidement

Taper le **code + ok** sur le clavier PRT37 dans les 5 secondes.

L'ouverture PIETON est mémorisée.

## Utilisation du clavier

1 : Taper le code  Puis PIN Pour ouverture totale

2 : Taper le code  Puis OK Pour ouverture partielle

\*Pour réinitialiser le clavier Usine

- Enlever la batterie.

- Appuyez sur la touche "8" et la maintenir enfoncée et réinstaller la batterie