

BARRY

AUTOMATISATION POUR BARRIÈRE ROUTIÈRE

Index

1.	MISES EN GARDE ET PRÉCAUTIONS GÉNÉRALES DE SÉCURITÉ	pag. 01
	DÉCLARATION DE CONFORMITÉ	pag. 01
2.	CARACTÉRISTIQUES TECHNIQUES.....	pag. 02
3.	INSTALLATION	pag. 02
3.1	Planification générale	
3.2	Préparation du socle en béton armé	
3.3	Anchorage de l'armature	
4.	DÉVERROUILLAGE POUR COMMANDE MANUELLE	pag. 03
5.	VERROUILLER ET DÉVERROUILLER LE COUVERCLE	pag. 03
6.	PRÉPARATION ET ÉQUILIBRAGE DE LA LISSE	pag. 04
7.	RÉGLAGE DU COMMUTATEUR DE FIN DE COURSE	pag. 05
8.	CONNEXION DE L'ALIMENTATION ÉLECTRIQUE	pag. 05
9.	SYSTÈME ÉLECTRIQUE GÉNÉRAL VERSION AC (230/115Vac)	pag. 06
10.	SCHÉMA DE CÂBLAGE GÉNÉRAL VERSION 24V dc	pag. 08
11.	RACCORDEMENT D'APPAREILS SUPPLÉMENTAIRES	pag. 10
11.1	Dispositif de sécurité en FERMETURE - PHOTOCELLULE	
11.2	Détecteur de masse magnétique (contact N.F.)	
11.3	Détecteur de masse magnétique (contact N.O.)	
11.4	Commandes filaires	pag. 11
12.	PROGRAMMATION RADIO	pag. 11
12.1	Mémorization d'une télécommande	
12.2	Suppression de toutes les télécommandes	

1. MISES EN GARDE ET PRÉCAUTIONS GÉNÉRALES DE SÉCURITÉ

Ce manuel contient des informations importantes pour la sécurité des personnes. Une installation incorrecte ou une mauvaise utilisation peut entraîner des blessures graves et des dommages matériels. Veuillez lire ces instructions attentivement et complètement.

Portez une attention particulière aux sections marquées d'un symbole



Avant toute intervention sur l'installation, couper l'alimentation électrique. Vérifier que le système de mise à la terre est correctement installé et toujours y raccorder l'automatisme.



S'assurer qu'il y a un interrupteur omnipolaire et une protection adéquate contre les surintensités en amont du système électrique.



Tenir hors de portée des émetteurs radio pour enfants ou de tout autre dispositif de contrôle pour éviter que l'automatisation est actionnée involontairement.

- Pour le type et la section des câbles, il est recommandé d'utiliser des câbles de type <HAR> avec une section minimale de 2 mm².
- Ne pas modifier le câblage interne d'origine.
- En cas de panne de courant, débranchez d'abord l'alimentation électrique générale, puis ouvrez la porte et tournez la poignée de déverrouillage pour soulever la tige manuellement.
- N'utiliser les télécommandes ou tout autre dispositif de commande que lorsque l'automatisation est parfaitement visible.
- N'ouvrez pas la porte et ne soulevez pas le couvercle de la barrière lorsque l'entraînement est en marche.
- Ne laissez pas les enfants jouer à proximité de l'automatisme.
- Tout dispositif de commande fixe doit être installé à une hauteur minimale de 1,5 m au-dessus du sol.

La construction et l'installation des portes et portails automatiques doivent être réalisées conformément aux exigences de **la directive machines 2006/42/CE, en particulier à la norme EN 12453.**

Le raccordement final au réseau électrique, les essais et la mise en service de l'automatisme doivent être effectués par du personnel qualifié, qui doit effectuer l'analyse de risque appropriée et vérifier la conformité de l'automatisme aux lois en vigueur. Ce produit a été conçu et fabriqué exclusivement pour l'usage auquel il est destiné.

Toute utilisation autre que celle décrite peut compromettre l'intégrité et la sécurité du produit et est donc interdite.

N'utilisez que des pièces de rechange d'origine pour l'entretien. N'apportez aucune modification aux composants du système d'automatisation.

Proteco S.r.l. décline toute responsabilité en cas d'utilisation de composants supplémentaires ou de pièces de rechange non d'origine.



Les barrières automatiques ne sont pas adaptées aux passages pour piétons.
BARRY est conçu exclusivement pour la circulation automobile, avec un passage séparé pour les piétons.

DÉCLARATION CE DE CONFORMITÉ

Le producteur
adresse
déclare que
Le produit
Modèles:

PROTECO S.r.l.
Via Neive, 77 – 12050 Castagnito (CN) – ITALIA

Barrière routière automatique **BARRY**
BARRY 230V, BARRY DC 24V

Il est conforme aux exigences essentielles des directives communautaires:

2011/65/UE RoHS2
2014/30/UE EMC
2014/35/UE LVD
2014/53/UE RED

Il est également conforme aux normes suivantes en ce qui concerne les pièces applicables :

EN 61000-6-2, EN 61000-6-4
EN 61000-3-2, EN 61000-3-3
EN 12453
EN 60335-1, EN 60335-2-103

Il déclare également que la machine ne peut pas être mise en service tant que la machine n'a pas été identifiée et déclarée conforme à la directive 2006/42/CE.

Castagnito, 8 novembre 2018

Marco Gallo
Directeur général

2 CARACTÉRISTIQUES TECHNIQUES

	Version 230V AC	Version 24V DC
Alimentation:	230V 50Hz	230V 50 Hz
Alimentation du moteur:	230V ac	24V dc
Puissance moteur:	200W	160W
Absorption max.:	1,5A @230V	1,2A @230V
Temps d'ouverture :	env. 6 seconds	env. 6 secondi
Refermeture automatique :	de 1 à 60 sec.	de 1 à 60 sec.
Longueur de tige max :	6m	6m
Alimentation des accessoires :	12Vdc, 8W max	24Vdc, 8W max
Température de service :	de -20 à +50 °C	de -20 à +50 °C
Fréquence adio :	433,92 MHz	433,92 MHz

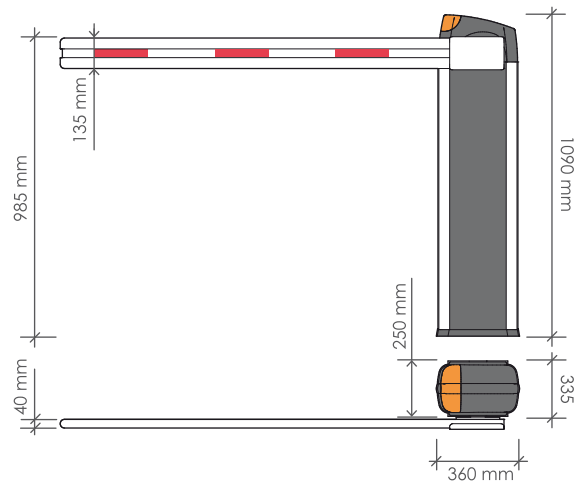

3. INSTALLATION MÉCANIQUE

3.1 Planification générale

Par rapport à la vue en plan sur les côtés, prévoir 500 mm de sécurité à chaque extrémité de l'automatisme. La longueur de la tige est déterminée en conséquence, tandis que la position de la base en béton (socle) peut être considérée comme fixe.

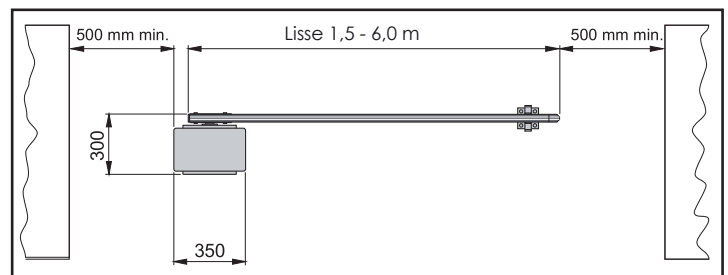

3.2 Préparation du socle en béton armé

Il est nécessaire de créer une base solide en béton (classe de résistance minimale EN206 C25/30) sur laquelle la barrière doit être ancrée. La base doit avoir une taille minimale de 400x500 mm (dans la direction de la tige), et doit avoir une profondeur d'au moins 600 mm. Il est recommandé qu'elle dépasse légèrement (20 mm) de la surface du sol. N'oubliez pas que l'**armature ne doit pas interférer avec les chevilles** qui seront utilisées par la suite.

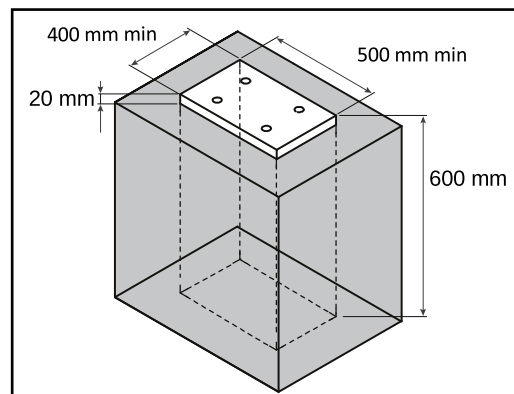

N'oubliez pas les branchements électriques !

Dans le socle il est nécessaire de poser une gaine de diamètre pour le raccordement au réseau électrique et au réseau de distribution d'électricité d'autres dispositifs, le cas échéant.

3.3 Ancrage de l'armoire

Percez des trous dans le socle, insérez les bouchons fournis et fixez le caisson.

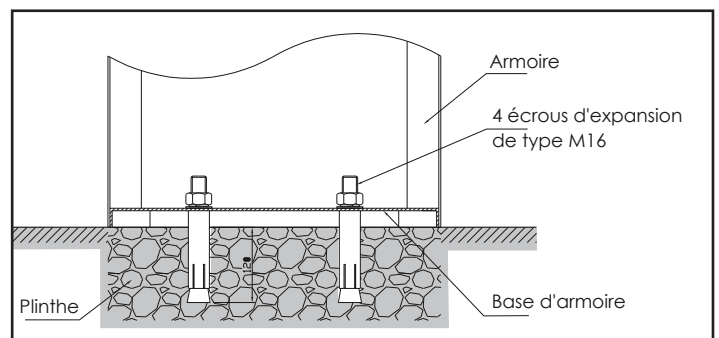
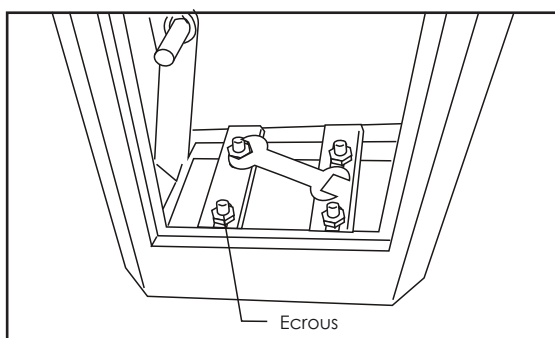

4. DÉVERROUILLAGE POUR COMMANDE MANUELLE

Pour déverrouiller le variateur, poussez le bouton et, tout en le maintenant enfoncé, tournez-le d'un tour dans le sens horaire. Relâchez le bouton.

⚠ Pendant la manœuvre de déverrouillage, le bouton tourne violemment et la tige monte brusquement : toujours vérifier le mouvement de la tige en la tenant avec les mains.

Maintenant, la rotation (sans pousser) vous permet de déplacer manuellement la lisse.

Pour verrouiller à nouveau le variateur et engager le moteur, pousser le bouton et, tout en le maintenant enfoncé, le tourner d'un tour dans le sens antihoraire. Relâchez ; le bouton devient attaché au réducteur.

Le déplacement manuel de la tige est utile pendant l'installation, pour régler par exemple les ressorts, les interrupteurs de fin de course, etc.

REMARQUE: Dans la version 24Vcc, la manœuvre de déverrouillage ne peut pas être effectuée si la lisse est totalement relevée.

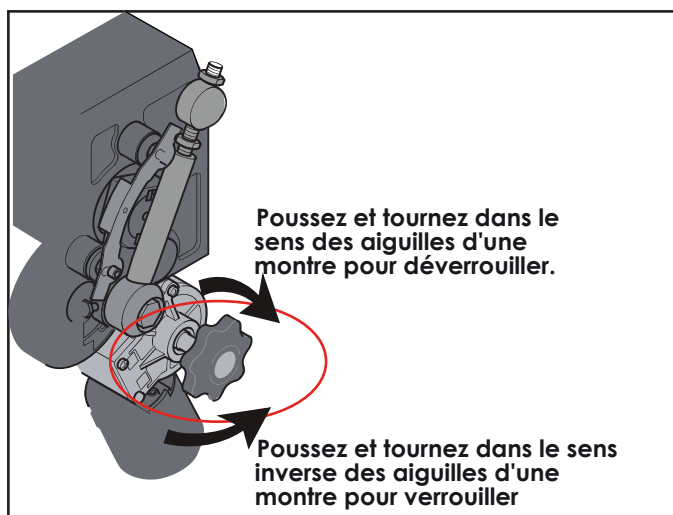

5. VERROUILLER ET DÉVERROUILLER LE COUVERCLE

Pour effectuer certains réglages, vous devez retirer le couvercle.

Le couvercle est maintenu à droite par une articulation fixe et à gauche par une languette rotative actionnée par une poignée à l'intérieur de l'armoire. Pour retirer le couvercle, relâchez la languette en poussant la poignée vers le bas, puis soulevez le couvercle par la gauche et enlevez-le vers la droite et vers le haut de façon à débloquer l'enclenchement. Pour replacer le couvercle, insérez la dent dans la fente fixe à droite et abaissez le couvercle, puis tournez le bouton vers vous pour tourner la languette rotative afin qu'elle se verrouille.

REMARQUE: Le bouton à languette et l'enclenchement fixe peuvent se trouver sur le côté opposé, selon le modèle de barrière (version droite ou gauche).

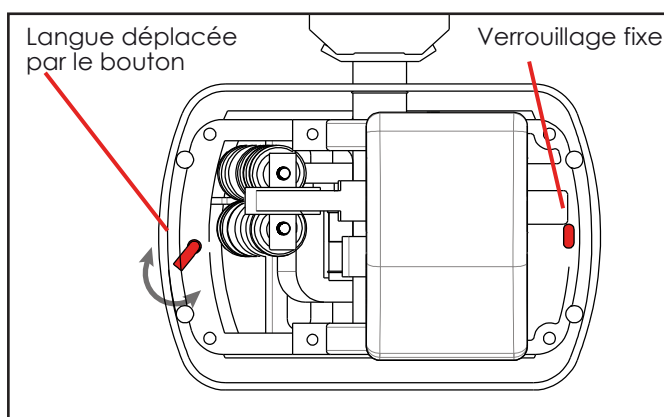
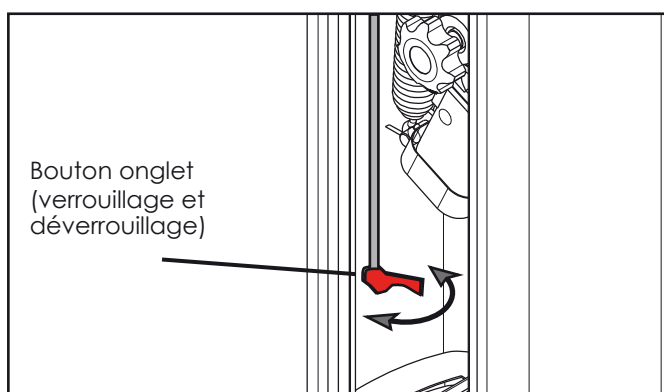

6. PRÉPARATION ET ÉQUILIBRAGE DE LA LISSE

Préparer la lisse à la longueur désirée :
Utilisez le nombre de modules requis et/ou coupez pour obtenir la longueur correcte avant de le monter sur le système.

Fixez la lisse comme indiqué sur le côté.
Une fois monté, si les dimensions ont changé, il peut être nécessaire d'ajuster les ressorts de rappel et la position de butée horizontale.
Les deux opérations, si elles sont demandées, doivent être exécutées dans cet ordre.

Si la lisse a été raccourcie, il peut être nécessaire de réduire le nombre de ressorts de rappel et la lisse peut être légèrement relevée.
Si la tige a été sortie, au contraire, il peut être nécessaire d'augmenter le nombre de ressorts et la lisse peut être légèrement abaissée.

Reportez-vous au tableau suivant pour monter le nombre et le type corrects de ressorts en fonction de la longueur de la lisse :

Longueur de la lisse	Quantité de ressorts	Dimension
3 - 4 m	1	Ø 5,0 x 440 mm
4,5 - 5 m	2	Ø 4,5 x 440 mm Ø 5,0 x 440 mm
6 m	2	Ø 4,5 x 440 mm Ø 5,0 x 440 mm

Positionner le nombre et le type corrects de ressorts, en se référant à la figure de droite.
Les ressorts doivent annuler le poids de la lisse lorsqu'elle est au milieu de sa course.

Après le réglage des ressorts, si nécessaire, la position de repos peut être réglée en agissant sur les écrous de la bielle (déverrouiller d'abord le contre-écrou).

- 1 Desserrez le contre-écrou
- 2 Réglage de la position
- 3 Resserrez le contre-écrou

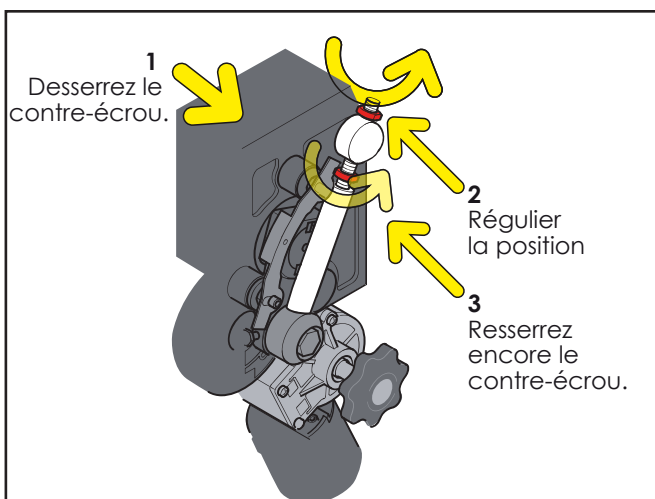
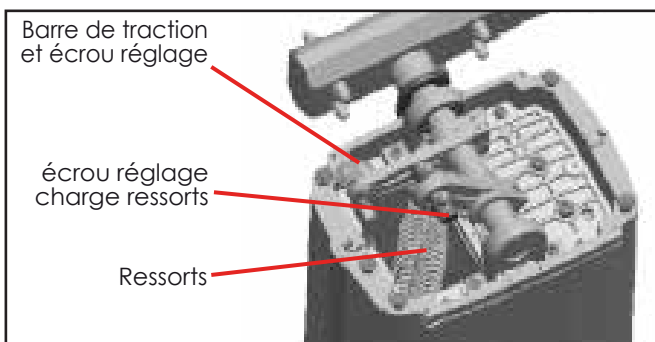
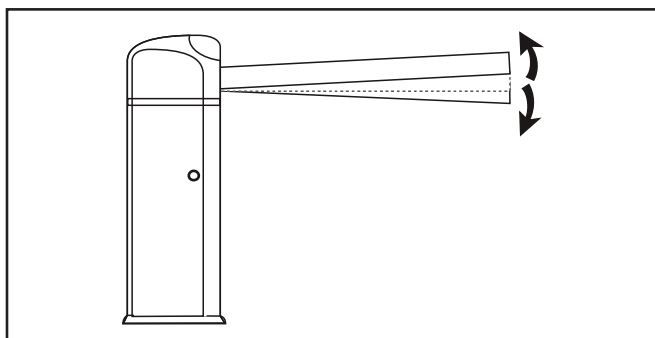
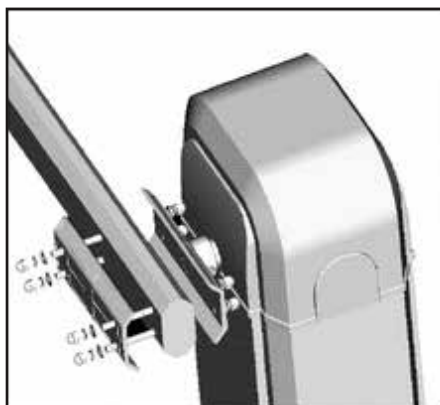
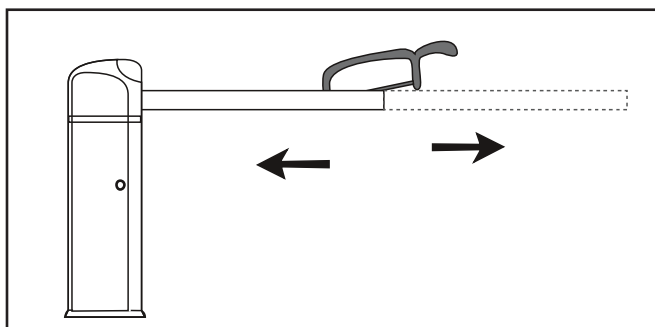

7. RÉGLAGE DES FINS DE COURSES

Les fins de course magnétiques et mécaniques de la barrière sont déjà réglés en usine pour un fonctionnement optimal, **il n'est normalement pas nécessaire** de modifier la position des fins de courses.

Si vous voulez toujours régler les fins de courses, l'image suivante montre leur position:

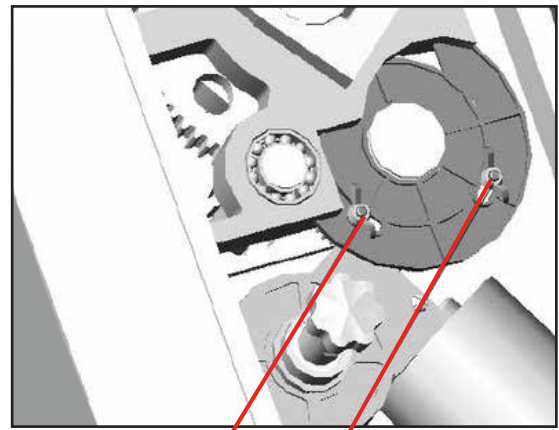

Vis de réglage horizontal de la lisse

Vis de réglage vertical de la lisse

8. RACCORDEMENT DE L'ALIMENTATION ÉLECTRIQUE (230V + TERRE)

L'alimentation est de 230 (ou 115) volts alternants et doit être effectuée dans le bornier en bas à gauche ou à droite selon le cas. Identifier le bornier comme indiqué dans les 2 figures ci-dessous.

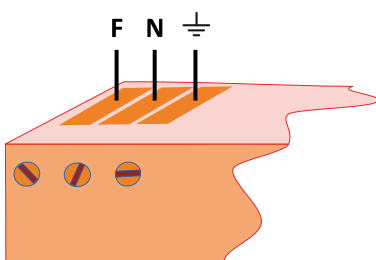
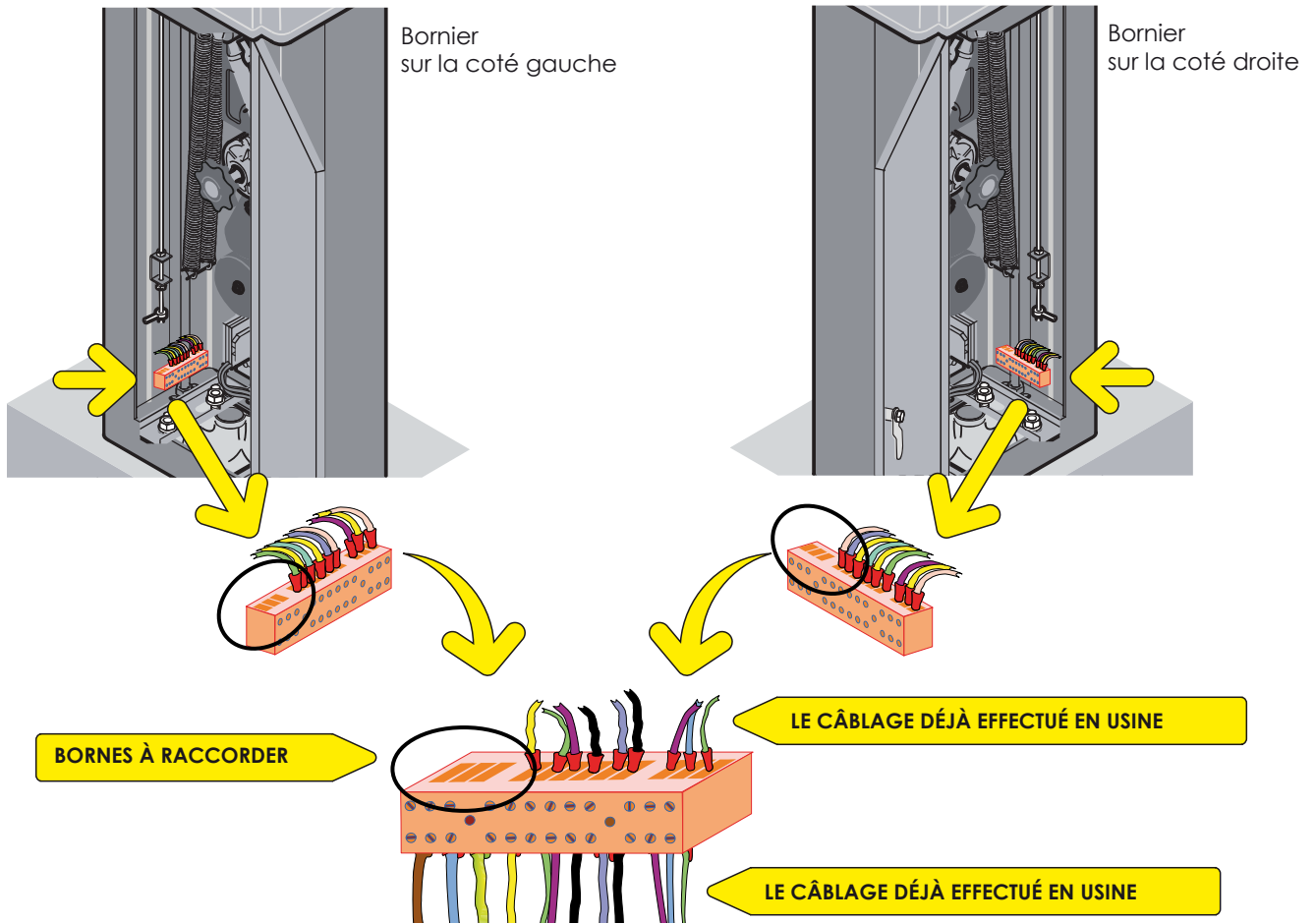

Le bornier est déjà partiellement câblé en usine, il suffit de connecter les fils **Phase, Neutre** et **Terre** comme indiqué sur la figure à droite:



Toujours connecter la TERRE !
La section du câble de terre doit être au moins égale à celle des câbles de phase et neutre.

9. SYSTÈME ÉLECTRIQUE GÉNÉRAL DE VERSION AC (230/115Vac)

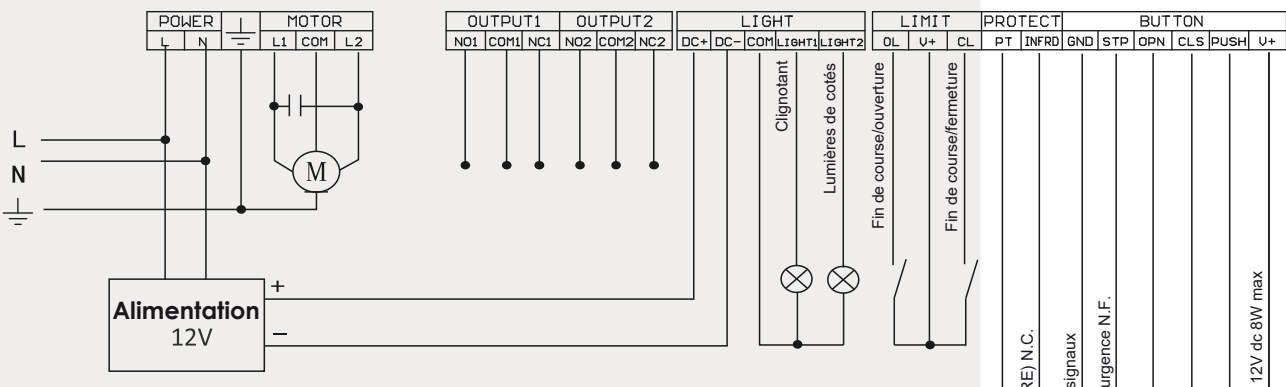
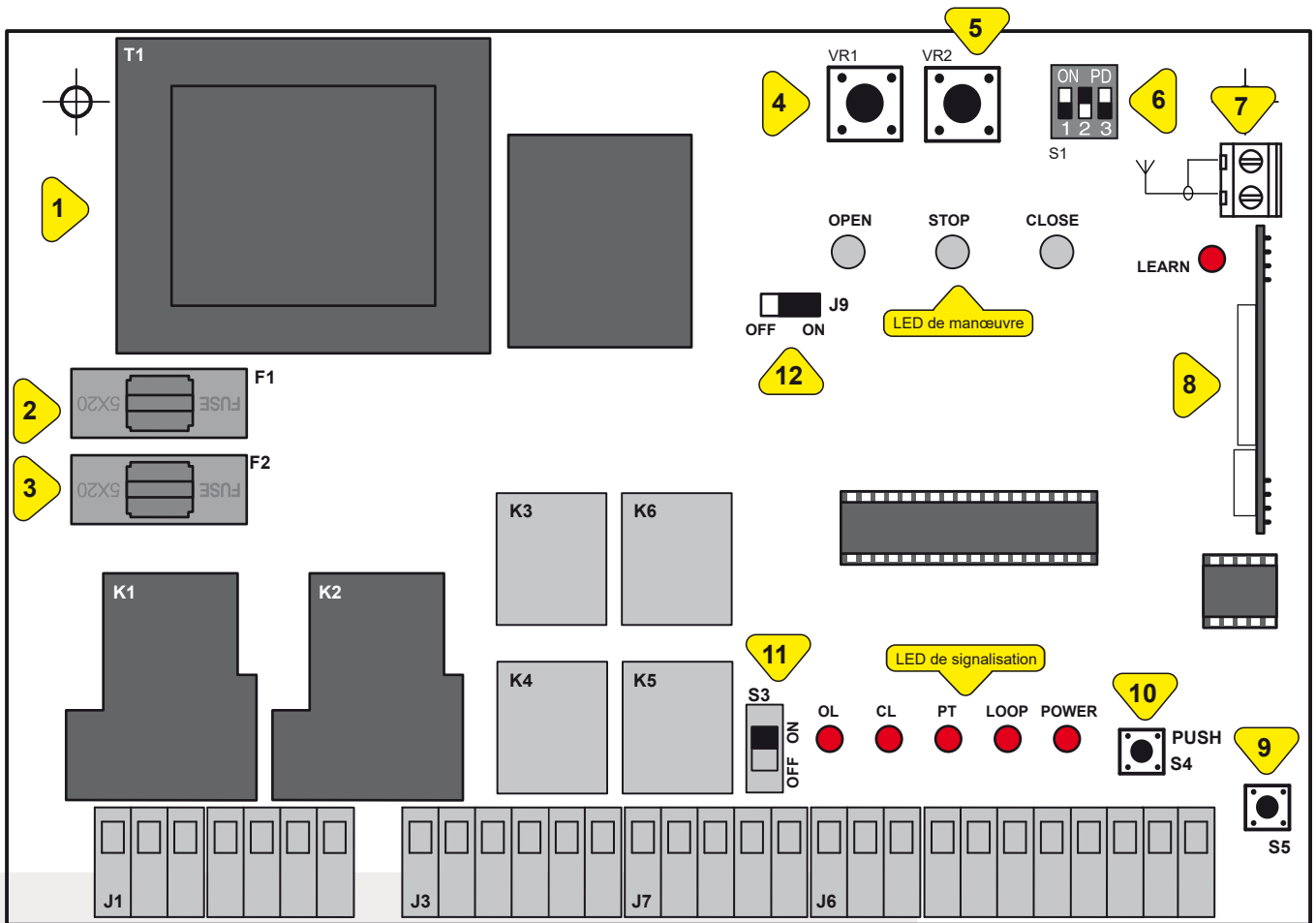

LE CÂBLAGE DÉJÀ EFFECTUÉ EN USINE

CÂBLAGE OPTIONNEL PAR INSTALLATEUR



- 1 = Transformateur
- 2 = F1, fusible 0,2 A
- 3 = F2, fusible 5 A
- 4 = VR1, régulateur de force
- 5 = VR2, régulateur de temps de pause
- 6 = S1, bloc de commutateurs DIP
- 7 = J2, bornes pour antenne externe
- 8 = Récepteur radio
- 9 = Touche d'apprentissage des codes LEARN
- 10 = Bouton Start-Stop
- 12 = J9, activer la détection d'obstacle (maintien sur ON)

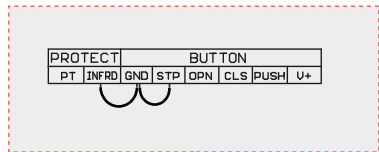

Les cartes sont préparées en usine avec deux cavaliers sur les contacts N.F.

Régulation de force - VR1

Le trimmer **VR1** règle la force et la sensibilité de la barre mobile aux obstacles.
 Tourner dans le sens des aiguilles d'une montre augmente la force et diminue la sensibilité.
 Si le cavalier **J9** est réglé à droite (ON), la détection d'un obstacle arrête les manœuvres d'ouverture et provoque la réouverture pendant les manœuvres de fermeture.
 Utilisez le réglage de ralenti et augmentez jusqu'à ce que le cycle soit correctement exécuté sans inversion, en l'absence d'obstacles.

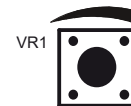

Réglage du temps de pause

Le trimmer **VR2** règle la durée de la pause avant refermeture automatique (si activée via le commutateur DIP 2).
 Le temps est réglable de 1 à 60 secondes environ.
 Programmation des interrupteurs DIP

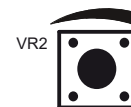

Interrupteur DIP 1 :

ON - Un bord mécanique est connecté à la borne **PT** de l'unité centrale :
 quand la côte mécanique intervient, quand elle se referme, la barrière s'ouvre à nouveau.

OFF - Un détecteur de masse magnétique est connecté à la borne **PT** de l'unité centrale :
 Si une voiture entre dans le rayon de la boucle magnétique, la barrière reste ouverte.
 Lorsque le véhicule quitte la zone de détection de la boucle magnétique, la barrière se ferme.



Interrupteur DIP 2 :

ON - La fonction de fermeture automatique est activée, le temps de pause pour la fermeture automatique peut être réglé, via le potentiomètre **VR2**, de 1 à 60 secondes environ.

OFF - La fonction de fermeture automatique n'est pas activée.

Interrupteur DIP 3 : Non utilisé

LED de manœuvre

OPEN	Indique la manœuvre d'ouverture
STOP	Signale que l'automatisation est arrêtée
CLOSE	Signale la manœuvre de fermeture
LEARN	Clignote pendant l'apprentissage des télécommandes



LED de signalisation

OL	S'allume lorsque l'ouverture de la barrière est terminée
CL	S'allume lorsque la fermeture de la barrière est terminée
PT	Côte mécanique / bobine magnétique. S'allume lorsque l'appareil se déclenche
LOOP	S'allume lorsque les photocellules sont alignées (ok à la fermeture)
POWER	LED d'alimentation. S'allume lorsque l'automatisme est sous tension



Réglage du temps de pause - VR1

Le trimmer **VR1** ajuste la durée de la pause avant que la fonction refermeture automatique (si activé par le commutateur DIP 1).
Le temps est réglable de 1 à 60 secondes environ.

**Réglage de la force d'ouverture - VR2**

Le trimmer **VR2** règle la force et la sensibilité de la tisse aux obstacles.
Tourner dans le sens des aiguilles d'une montre augmente la force et diminue la sensibilité.
Faites quelques essais : commencez par le réglage au minimum et augmentez jusqu'à ce que le cycle soit effectué correctement.

**Réglage de la force de fermeture - VR3**

Le trimmer **VR3** règle la force et la sensibilité de la tisse aux obstacles.
Tourner dans le sens des aiguilles d'une montre augmente la force et diminue la sensibilité.
Faites quelques essais: commencez par le réglage au minimum et augmentez jusqu'à ce que, sans obstacles, le cycle soit exécuté correctement sans inversion de sens.

**Interrupteur DIP 1 :**

ON - Fonction de fermeture automatique activée, le temps de pause pour la fermeture automatique peut être réglé avec le trimmer **VR1**.
OFF - Fonction de fermeture automatique désactivée.

**Interrupteur DIP 2 :**

ON - Le voyant clignotant s'éteint lorsque la barrière est arrêtée.
OFF - Le voyant clignotant s'allume lorsque la barrière est arrêtée.

LED de manœuvre

OPEN	Indique la manœuvre d'ouverture
STOP	Signale que l'automatisation est arrêtée
CLOSE	Signale la manœuvre de fermeture
LEARN	Clignote pendant l'apprentissage des télécommandes

**LED de signalisation**

DS2	S'allume lorsque l'ouverture de la barrière est terminée
DS3	S'allume lorsque la fermeture de la barrière est terminée
DS4	Côte mécanique / bobine magnétique. S'allume lorsque l'appareil se déclenche
DS5	S'allume lorsque les photocellules sont alignées (ok à la fermeture)
DS1	LED d'alimentation. S'allume lorsque l'automatisme est sous tension



11. RACCORDEMENT D'APPAREILS SUPPLÉMENTAIRES

Des dispositifs de commande ou de sécurité supplémentaires, tels que cellules photoélectriques, détecteurs de masse magnétiques, barres palpeuses, panneaux de commandes, peuvent être connectés à la barrière automatique.

La connexion se fait de la même manière pour les deux versions (230V ou 24V), avec la seule différence importante que l'**alimentation électrique** fournie par la carte aux appareils

électrique fournie par la carte aux appareils (borne V+) est différente :

- LA VERSION 230V (AC) FOURNIT 12 VOLTS
- L'AUTOMATISATION 24V (CC) FOURNIT 24 VOLTS

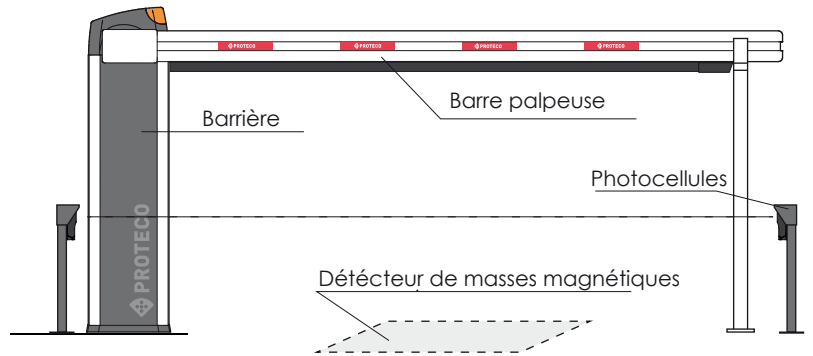

11.1 Dispositifs de sécurité en fermeture PHOTOCELLULES (contatto N.C.)

- Si le faisceau des photocellules est obstrué pendant la fermeture, la barrière inverse le mouvement.
- Si le faisceau des photocellules est obstrué pendant l'ouverture, la barrière continue de s'ouvrir.

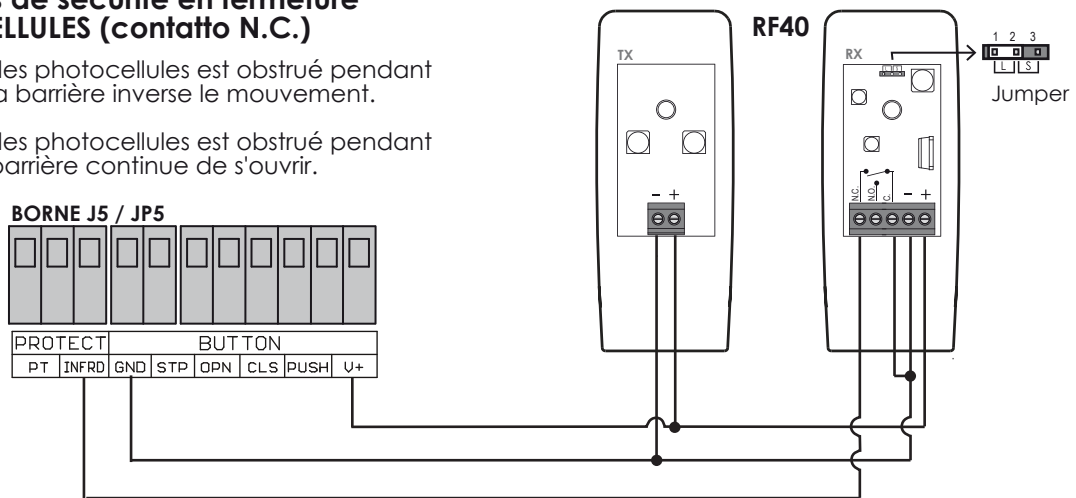

11.2 Détecteur de MASSES MAGNETIQUES (avec contact N.F.)

- Si une voiture entre dans la portée du détecteur pendant la fermeture, la barrière inverse le mouvement.
- Si une voiture entre dans la portée du détecteur pendant l'ouverture, la barrière continue de s'ouvrir.

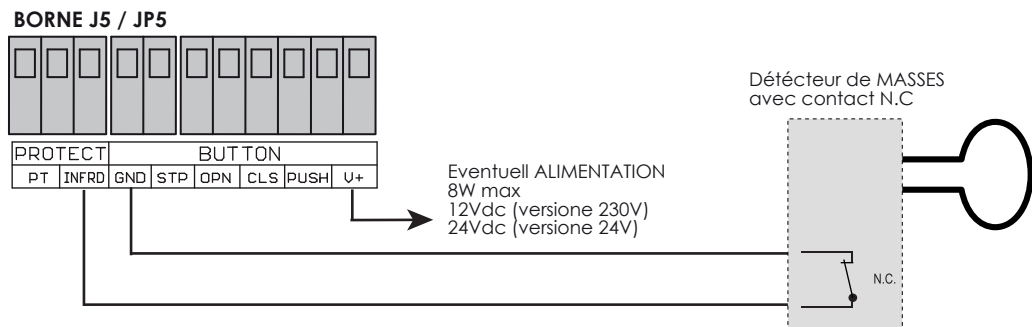

11.3 Détecteur de MASSES MAGNETIQUES (contact N.O.) (pour version 230V : le commutateur DIP 1 doit être réglé sur OFF)

- Si la voiture se trouve à portée du détecteur, la barrière reste ouverte.
- Lorsque la voiture quitte la portée du détecteur, la barrière se referme.

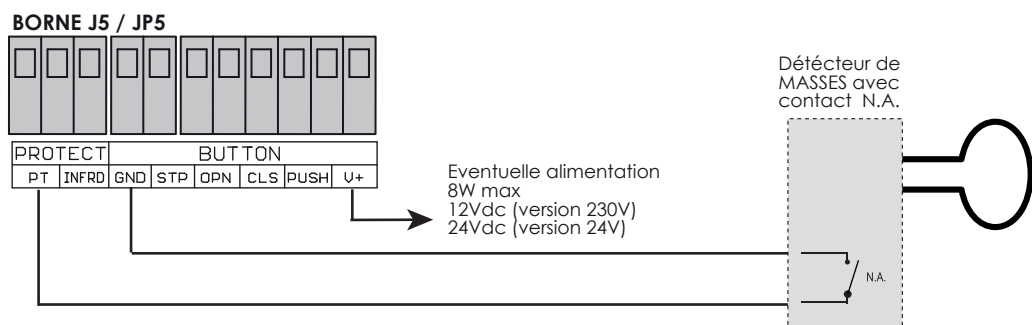

11.4 Bornier pour commandes câblées

Pour une utilisation avec un lecteur IC, connecter l'appareil aux bornes OPN et GND.

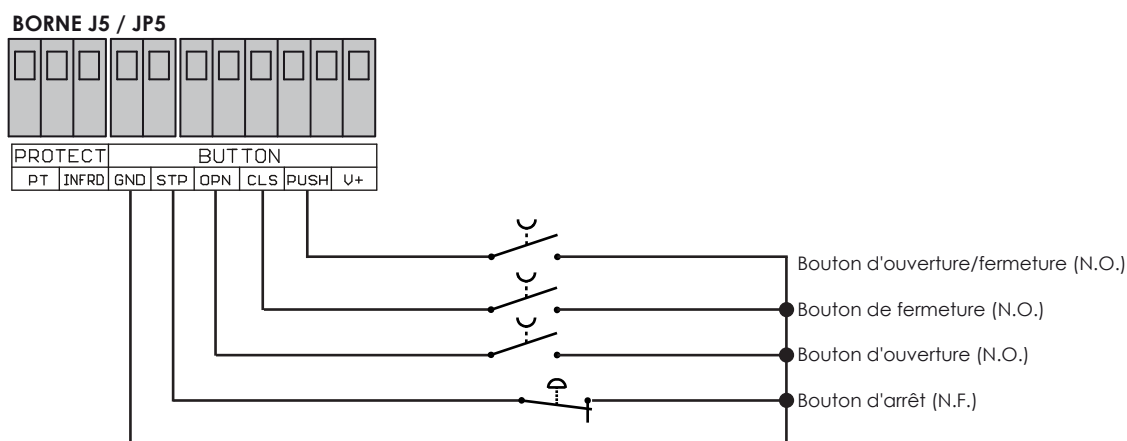

12. PROGRAMMATION RADIO

12.1 Mémorisation d'une télécommande

- 1) Appuyer sur la touche **LEARN** (**S5** version 230/115V - **S4** version 24V) et la relâcher lorsque la LED LEARN s'allume.
- 2) Appuyez sur la touche de la télécommande que vous voulez utiliser jusqu'à ce que la LED s'éteigne.
- 3) Le code de la radiocommande est maintenant mémorisé par le récepteur.
- 4) Vous pouvez stocker des télécommandes supplémentaires en répétant la même procédure.

12.2 Suppression de toutes les radiocommandes

Appuyer sur la touche **LEARN** (**S5** version 230/115V - **S4** version 24V) jusqu'à ce que la LED s'allume et la maintenir enfoncée jusqu'à ce que la LED s'éteigne :

toutes les télécommandes mémorisées précédemment ont été effacées.