

Q20S



Carte de gestion pour portail coulissant - 24V dc

- Affichage de programmation et de signalisation.
- Possibilité de programmation automatique avec fonction de détection d'obstacle ou séquentielle.
- La fonction de "fermeture rapide".
- Fonction d'ouverture partielle pour le passage des piétons.
- Fonction copropriété (priorité à l'ouverture).
- Fonction de pré-clignotement.
- Possibilité de module 2me canal radio (optionnel).
- Récepteur radio intégré 433,92 MHz (99 codes) compatible avec les télécommandes à code fixe ou à rolling code.
- Double entrée de bord de sécurité sensible mécanique et resistive 8K2
- Auto-diagnostic avec rapport d' anomalie.
- .

CARACTÉRISTIQUES TECHNIQUES

Code de produit	PQ20S, PQ20S1D
Dimensions de la carte	137 x 84 x 37 mm
Dimensions de l' armoire	220 x 290 x 90 mm
Poids de la carte	160 g
Poids de la carte+armoire+transformateur	1700 g
Alimentation	230V ac ~ 50-60 Hz -10% +20%
Tension d'alimentation de la carte	20V ac
Transformateur	230/20V – 130 VA
Fusible alimentation du reseau	2 A
Fusible de batterie	10 A
Puissance nominale	250 W
Absorption maximale	10 A
Absorption en stand-by	40 mA
Alimentation clignotante	24V dc, max 20 W
Alimentation accessoires	24V dc , max 5 W
Température de fonctionnement	-20 +60 °C
Degré de protection (avec armoire)	IP55

Index

1.	AVERTISSEMENTS ET RECOMMANDATIONS POUR L'INSTALLATION	
2.	DESCRIPTION DES COMPOSANTS	
3.	DIAGRAMME DES CONNEXIONS ÉLECTRIQUES	<i>pag. 04</i>
3.1	Connexion des moteurs et fin de course	<i>pag. 06</i>
3.2	Connexion alimentation du réseau	<i>pag. 07</i>
3.3	Connexion du bouton START	<i>pag. 07</i>
3.3.1	Connexion d'un horloge avec fonction START permanente	
3.3.2	Connexion d'un sélecteur de clé	
3.4	Connexion du bouton START pour l'ouverture piéton	<i>pag. 07</i>
3.5	Connexion du bouton d'arrêt (urgence)	<i>pag. 08</i>
3.6	Connexion des photocellules	<i>pag. 08</i>
3.6.1	Photocellules pour la sécurité en FERMETURE	
3.6.2	Photocellules pour la sécurité en OUVERTURE	
3.7	Connexion barre palpeuse	<i>pag. 09</i>
3.7.1	BARRE PALPEUSE MECANIQUE avec SÉCURITÉ en FERMETURE	
3.7.2	BARRE PALPEUSE RESISTIVE avec SÉCURITÉ en FERMETURE	
3.7.3	BARRE PALPEUSE MECANIQUE avec SÉCURITÉ en OUVERTURE	
3.7.4	BARRE PALPEUSE F 9G6H 9 avec SÉCURITÉ en OUVERTURE	
3.8	Connexion clignotant	<i>pag. 10</i>
3.9	Connexion du deuxième canal AUX / SPIA / LUMIÈRE DE COURTOISIE / BLOC MAGNÉTIQUE	
	Tableau sommaire principal	<i>pag. 11</i>
4.	PROGRAMMATION	<i>pag. 13</i>
4.1	Menu RADIO	<i>pag. 13</i>
	Mémorisation d'une nouvelle télécommande avec la fonction START	
	Mémorisation d'une télécommande avec la fonction START D-9HC B	<i>pag. 14</i>
	Mémorisation d'un code pour le DEUXIÈME CANAL RADIO	
	Suppression d'un seul cUBU` enregistré	<i>pag. 15</i>
	Suppression de tous les cUBUi l radio enregistrés	
4.2	Menu de PROGRAMMATION	<i>pag. 17</i>
4.2.1	Sélection du mode de programmation	
	Programmation AUTOMATIQUE avec fonction DETECTION des OBSTACLES	
	Programmation SÉQUENTIELLE	<i>pag. 18</i>
4.2.2	Réinitialisation des temps de manœuvre et des fonctions pré-réglées (par défaut)	<i>pag. 18</i>
4.2.3	Position moteur (droit-gauche)	<i>pag. 19</i>
4.2.4	Sélection du fin de course	
4.3	Menu FORCE MOTEURS / SENSIBILITE OBSTACLES	<i>pag. 20</i>
	Réglage de DÉTECTION des OBSTACLES/FORCE	
	Vitesse de RALLENТИSSEMENT	
4.4	Menu FONCTIONS	<i>pag. 21</i>
	Fonction COPROPIETE	
	Fonction PRE-CLIGNOTANT	
	Fonction TEST PHOTOCÉLULES	<i>pag. 22</i>
	Fonction de FERMETURE RAPIDE	
	Fonction TEST MOTEURS	<i>pag. 23</i>
	Fonction ALIMENTATION CLIGNOTANT	
4.5	Menu TEMPS	<i>pag. 24</i>
	TEMPS DE PAUSE pour la fermeture automatique	
	TEMPS DE PAUSE pour la fermeture automatique piéton	
	TEMPS RALLENТИSSEMENT	<i>pag. 25</i>
	TEMPS D'OUVERTURE PIÉTONS	
4.6	Menu ACCESSOIRES	<i>pag. 26</i>
	Entrée du bouton STOP	
	Entrée PHOTOCÉLULE en FERMETURE	
	Entrée PHOTOCÉLULE en OUVERTURE	
	Entrée BARRE PALPEUSE en FERMETURE	<i>pag. 27</i>
	Entrée BARRE PALPEUSE en OUVERTURE	
4.7	Menu INSTALLATEUR	<i>pag. 28</i>
	Affichage des manœuvres effectuées (sans possibilité de remise à zéro)	
	Affichage du compte à rebours des manœuvres d'entretien	
	Régler l'intervalle d'entretien	<i>pag. 29</i>
	Voir la date d'installation	
	Régler la date d'installation	
	Commande directe du moteur	<i>pag. 30</i>
5.	SIGNALEMENT DES ANOMALIES	<i>pag. 31</i>
6.	ÉLIMINATION	<i>pag. 32</i>

1. AVERTISSEMENTS ET RECOMMANDATIONS POUR L'INSTALLATION

ATTENTION: Ce manuel contient des informations importantes pour votre sécurité personnelle. Une installation incorrecte ou une mauvaise utilisation peut causer de graves dommages aux personnes et aux objets.

Lisez attentivement ces instructions en accordant une attention particulière aux sections marquées du symbole! 

Conservez ce manuel dans un endroit sûr et accessible pour usage ultérieur.



**Ne laissez pas les enfants jouer avec l'équipement ou les dispositifs de contrôle fixes.
Gardez les télécommandes hors de portée des enfants.**



Les catégories suivantes :

- les enfants de 8 ans et moins,
- les personnes dont les capacités physiques, sensorielles ou mentales sont réduites,
- les personnes qui manquent d'expérience ou de connaissances ne peuvent utiliser cet équipement que si elles reçoivent une supervision ou des instructions concernant l'utilisation sûre du système et si elles comprennent les risques encourus.



Avant d'effectuer tout type de connexion ou d'intervention sur l'unité de commande électronique, toujours débrancher l'alimentation électrique.



Toujours brancher le câble de mise à la terre.

Le raccordement, la programmation et la mise en service de l'unité de commande doivent être effectués par un personnel qualifié et expérimenté, dans le plein respect des dispositions légales, réglementaires et normatives, avec une attention particulière aux exigences de la norme EN 12453.

Cet appareil est conçu pour être utilisé uniquement avec le bloc d'alimentation fourni (transformateur). Un dispositif de déconnexion doit être incorporé dans le câblage fixe conformément au schéma de câblage et aux instructions (voir section 3).

En cas d'actionnement à l'aide d'un bouton de maintien en marche (homme mort), s'assurer qu'il n'y a personne dans la zone de mouvement concernée.

Examinez régulièrement l'installation et vérifiez si les câbles sont usés ou endommagés. Si un entretien ou une réparation est nécessaire, n'utilisez pas l'appareil tant que le bon fonctionnement du système n'a pas été rétabli.

DÉCLARATION DE CONFORMITÉ CE

Le fabricant **PROTECO S.r.l.**
adresse: Via Neive, 77 - 12050 CASTAGNITO (CN) - ITALIA

déclare que

Le Produit : cadre de gestion pour portails battants (1 ou 2 moteurs) 24V,
Modèle : **série Q20 PQ20S, PQ20S1D**

Il est construit pour être incorporé dans une machine ou pour être assemblé avec d'autres machines conformément à la directive Machines 2006/42/CE.

Il est également conforme aux exigences essentielles des directives communautaires :

2014/30/UE (EMC) 2014/35/UE (LVD)

2014/53/UE (ROUGE)

RoHS2 2011/65/CE

Le produit est conforme aux normes **EN 60335-1 - EN 60335-2-103**

Le constructeur déclare également qu'il n'est pas permis de mettre la machine en service avant que la machine dans laquelle elle doit être utilisée n'ait été mise en service.
incorporée ou dont elle deviendra un composant n'a pas été identifiée et déclarée conforme à la directive **2006/42/CE**.

Note : Ces produits ont été testés dans une configuration homogène typique.

Castagnito, 18 Juillet 2018

Marco Gallo
Chef de la direction

2. DESCRIPTION DES COMPOSANTS

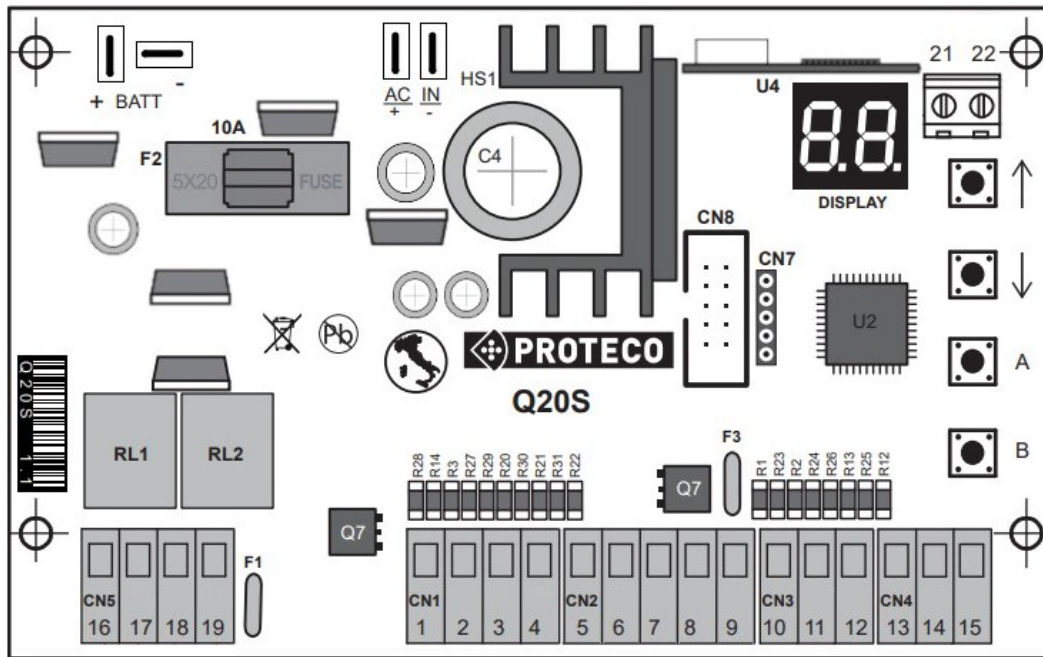

DISPLAY = display d'affichage

U4 = module radio

F1 = fusible automatique ACCESSOIRES 24V - 0.5A

F2 = FUSIBLE GÉNÉRALE BATTERIE 10A

F3 = fusible automatique CLIGNOTANT 24V - 1.6A

RL1 = **relais moteur OUVRE**

RL2 = **relais moteur FERME**

CN1 = bornier d'entrée COMMANDE

CN2 = bornier PHOTOCÉLULES

CN3 = bornier BARE PALPEUSE

CN4 = bornier FIN DE COURSE

CN5 = bornier MOTEUR et CLIGNOTANT

CN6 = bornier ANTENNE EXTERNE

CN7 = connecteur pour SOFTWARE

CN8 = connecteur pour module supplémentaire





CN9 = connecteur SECONDAIRE - TRANSFORMATEUR 24VAC

CN10 = connecteur BATTERIE

Q7 = transistor CLIGNOTANT

Q8 = transistor PHOTOCÉLULES

BOUTONS DE PROGRAMMATION

A 	ENTER/sélection menu
B 	Exit/sauver
	NAVIGATION ou commande de START en repos
	NAVIGATION ou START piéton en repos

3. Schéma de branchement pour moteur 24 V dc

Description du bornier (ENTRÉES / SORTIES)

CN1 = bornier COMMANDE

- 1 entrée bouton START
- 2 entrée bouton STOP
- 3 entrée bouton START piéton
- 4 bouton commun

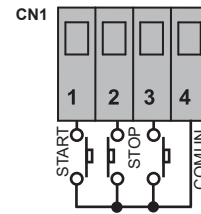

CN2 = bornier PHOTOCÉLULES

- 5 entrée photocellule fermeture
- 6 entrée photocellule ouverture
- 7 alimentation photo
- 8 alimentation
- 9 alimentation photo

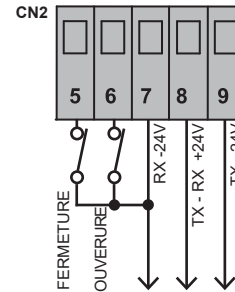

CN3 = bornier BARRE PALPEUSE

- 10 entrée barre palpeuse fermeture
- 11 entrée barre palpeuse ouverture
- 12 COMUN

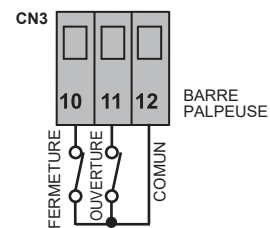

CN4 = bornier FIN DE COURSE

- 13 fin de course en fermeture
- 14 fin de course en ouverture
- 15 COMUN

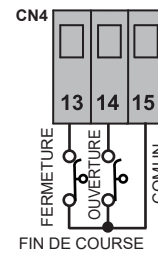

CN5 = bornier electroserrure et clignotant

- 16 } clignotant 24V dc
- 17 } clignotant 24V dc
- 18 } moteur 24V dc
- 19 } moteur 24V dc

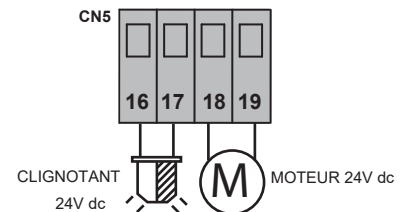

CN6 = bornier ANTENNE EXTERNE

- 21 cable antenne (ame)
- 22 cable antenne (tresse)

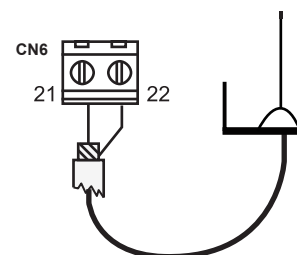

CN8 = connecteur pour module supplémentaire



CN9 = connettore secondario TRASFORMATORE 20V ac

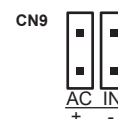

CN10 = connecteur BATTERIE

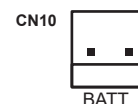

3.1 Connexion de MOTEUR et FIN DE COURSE

Trouver la position du motoréducteur et connecter comme décrit.



Par défaut le moteur est câblé pour fonctionner à droite (vu intérieure).

3.1.1 connexion moteur avec fin de course electro-mécanique

Position moteur à droite

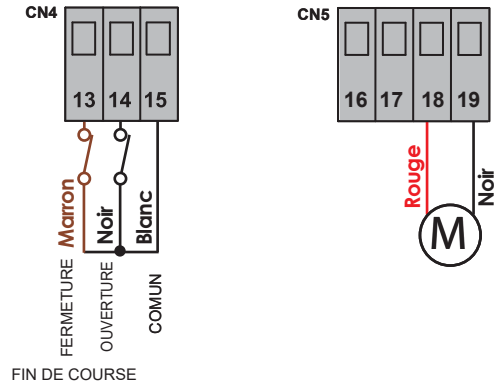
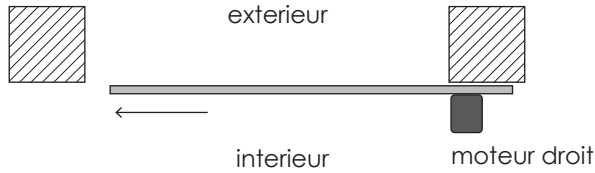

Position moteur à gauche

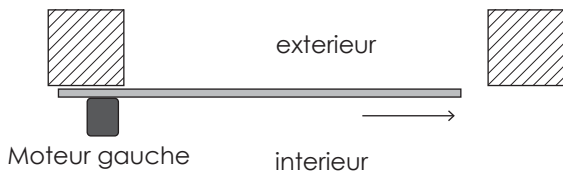

Si le moteur est à gauche (vue intérieure) entrer dans le menu **CC** paramètre **C6** et insérer la fonction **01** (inversion du moteur et fin de course).



Par défaut le moteur est câblé pour fonctionner à droite (vu intérieure).

3.1.2 Connexion moteur avec fin de course magnétique

Si le moteur a le fin de course magnétiques entrer dans le menu **CC** paramètre **C7** et insérer la fonction **01** (fin de course magnétique active).

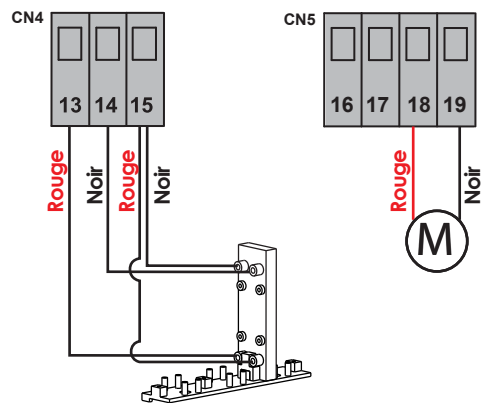

Position moteur à droite (vue intérieure)

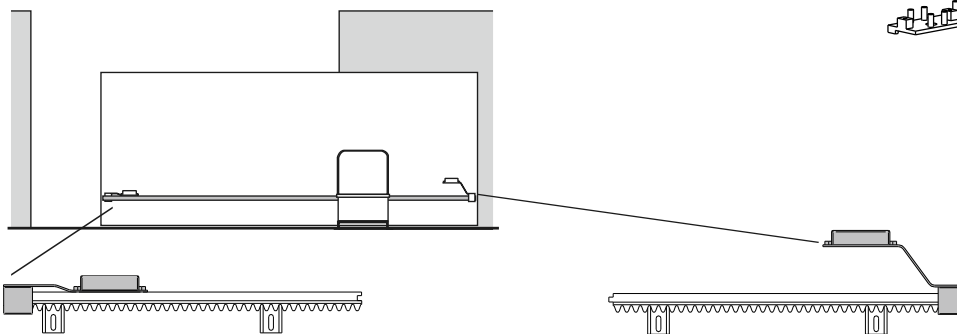

Support magnétique
BAS Toujours à gauche = ouverture

SUPPORT MAGNETIQUE
HAUT Toujours à droite = fermeture

Position moteur à gauche (vue intérieure)



Si le moteur se trouve à gauche (vue interne) entrez dans le menu **CC** paramètre **C6** et insérez la fonction **01** (inversion du moteur et du fin de course).

3.2 Connexion ALIMENTATION DU RESEAU

Une fois toutes les connexions sont terminées, connectez le panneau de contrôle au réseau.

Connecter la tension 230V au bornier avec le fusible du **transformateur (130VA, primaire 230V - secondaire 20V)** et la sortie du transformateur au connecteur **CN9** de l'unité de contrôle.

3.2.1 Connexion de la batterie d'urgence

Pour permettre l'ouverture automatique de la porte même en cas de panne d'électricité, il est possible de connecter au système 2 batteries tampon 12V 12Ah au système au connecteur **CN10** de l'unité de contrôle.

3.2.2 Alimentation en courant continu

Il est possible d'alimenter la carte en courant continu ou pulsé, comme alternative au transformateur.

Dans ce cas, raccorder au **CN9** avec la polarité décrite dans le dessin.

Si la polarité est inversée, elle est interprétée comme "Alimentation de secours" et la carte passe en mode faible consommation.

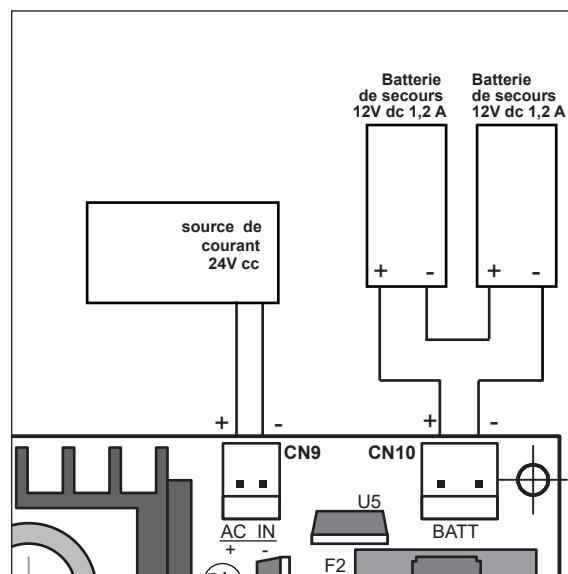

3.3 Connexion du bouton START

Il est possible de connecter un bouton START aux bornes n° 1-4 du bornier **CN1**.

Un bouton START supplémentaire doit être connecté en PARALLELE

3.3.1 Connexion d'une HORLOGE avec fonction START permanent

Il est possible de connecter un contact d'une **HORLOGE** aux bornes n° 1-4 du bornier **CN1**.

Lorsque l'horloge est mise en marche, le portail s'ouvre et reste ouvert pendant toute la durée de l'heure réglée, puis se déclenche automatiquement.

ATTENTION:

SI VOUS UTILISEZ L'HORLOGE, IL EST OBLIGATOIRE D'ACTIVER LA FONCTION CONDOMINIUM

RÉGLAGE DU PARAMÈTRE **H1 sur **01**.**

3.3.2 Connexion d'un sélecteur à clé

Il est possible de connecter un **SÉLECTEUR** à clé avec la fonction START aux bornes n° 1-4 du bornier **CN1**.

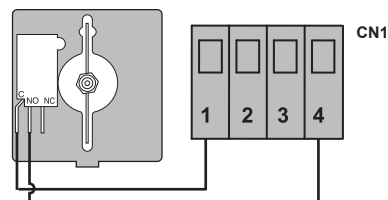
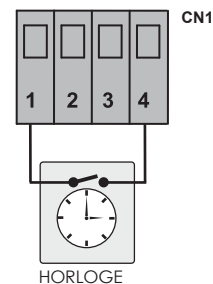
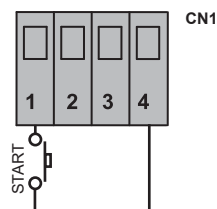

3.4 Connexion du bouton START pour l'ouverture piéton

Il est possible de connecter un bouton START piéton aux bornes n° 3-4 du bornier **CN1**.

Des boutons supplémentaires START piéton peuvent être connectés en **PARALLÈLE**.

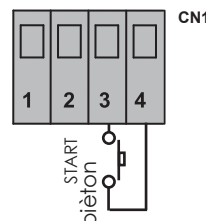

3.5 Connexion du bouton d'arrêt (urgence)

Raccordez le bouton STOP aux bornes n° 2-4 du bornier CN1.

Les autres boutons d'arrêt doivent être connectés en série.

⚠ La connexion d'un bouton d'arrêt d'urgence est préconisée pour la sécurité des personnes et des choses.

Remarque: Pour exclure temporairement le bouton stop, uniquement pendant la phase d'installation, agir sur le paramètre

P1 sélectionner **00** entrée désactivé.

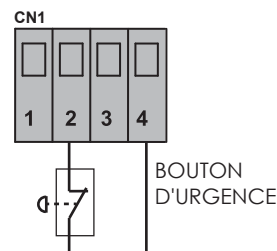

3.6 Connexion des PHOTOCÉLULES

3.6.1 Photocellules pour la sécurité de FERMETURE

Alimenter les photocellules avec les bornes 7-8-9 du bornier CN2. Connecter le contact des photocellules aux bornes n° 5-7 du bornier CN2.

Il est possible de connecter une paire supplémentaire de photocellules en connectant en série les deux contacts des photocellules.

- Un obstacle qui obscurcit la plage d'action des photocellules pendant la phase de fermeture provoque l'arrêt de l'automatisme et la manœuvre de **D'INVERSION** pendant environ 1,5 secondes.
- L'obscurcissement des photocellules lors de l'ouverture n'a aucun effet sur le cycle de fonctionnement normal de l'automatisme.

⚠ Pour la sécurité des personnes et des choses, il est indispensable d'installer au moins une paire de photocellules de sécurité en FERMETURE.

Note : Pour exclure temporairement les photocellules de sécurité pendant la fermeture, uniquement pendant la phase d'installation, utilisez le paramètre et **P2** sélectionner **00** ENTREE DESACTIVEE.

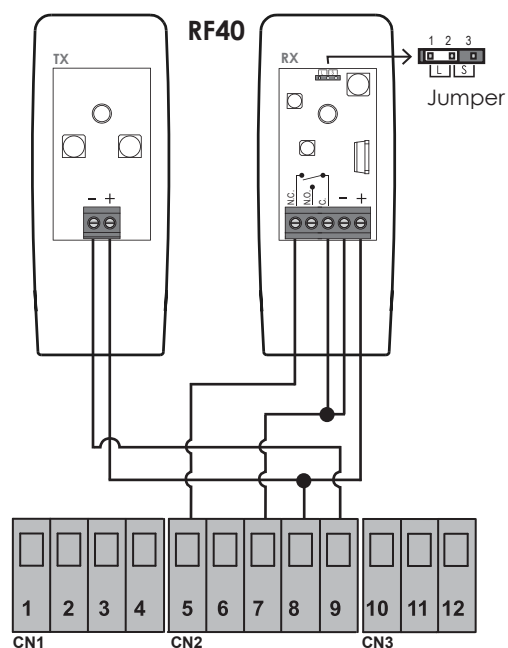

3.6.2 Photocellule pour la sécurité en OUVERTURE

Alimenter les photocellules par les sorties 7-8-9 du bornier CN2. Connecter le contact (N.F.) des photocellules aux bornes n° 6-7 du bornier CN2.

Il est possible de connecter une paire de photocellules supplémentaires en connectant les deux contacts des photocellules (N.F.) de la SÉRIE.

- Un obstacle qui obscurcit le faisceau des photocellules pendant la phase d'ouverture provoque l'ARRÊT momentané de la manœuvre.
- L'automatisme RÉPÈTE la manœuvre d'ouverture dès que la portée des photocellules est libérée.

⚠ Pour la sécurité des personnes et des choses, il est indispensable d'installer au moins une paire de photocellules de sécurité en OUVERTURE.

Note : Pour exclure temporairement les photocellules de sécurité à l'ouverture, uniquement pendant la phase d'installation, utilisez le paramètre **P3** sélectionner **00** ENTREE DESACTIVEE.

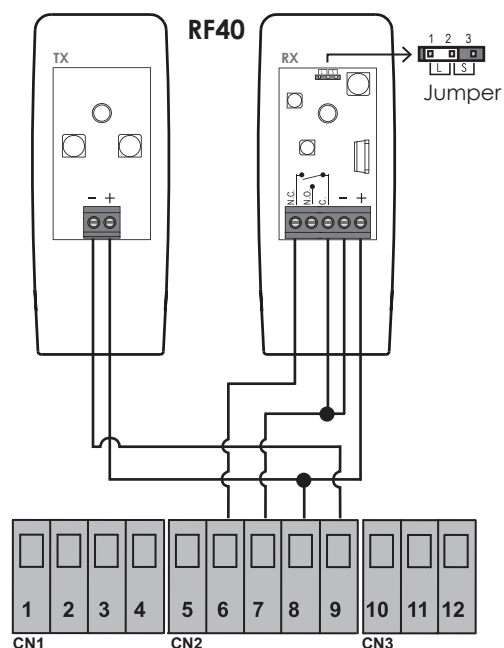

3.7 Connexion BARRE PALPEUSE

3.7.1 BARRE PALPEUSE avec SÉCURITÉ EN FERMETURE

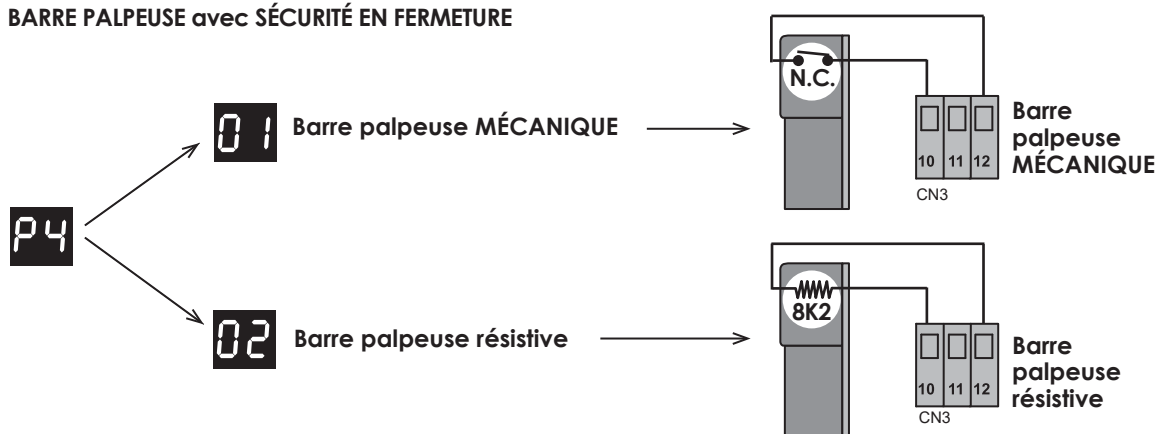

Raccorder le contact du barre palpeuse aux bornes **10 - 12** du bornier **CN3**.

Remarque: Pour exclure temporairement la barre palpeuse en **FERMETURE**, uniquement pendant la phase d'installation, utilisez le paramètre **P4** et sélectionnez **00** entrée désactivé.

- L'intervention du Barre palpeuse pendant la phase **FERMETURE** provoque l'arrêt de l'automatisation et l'inversion de la manœuvre.
- L'intervention du barre palpeuse pendant la phase **OUVERTURE** n'a aucun effet sur le cycle de fonctionnement normal.



Après l'intervention du barre palpeuse en **FERMETURE** la porte reste en position **OUVERTE**.
Pour réinitialiser la manœuvre, donnez une impulsion **START**.

3.7.2 BARRE PALPEUSE avec SÉCURITÉ EN OUVERTURE

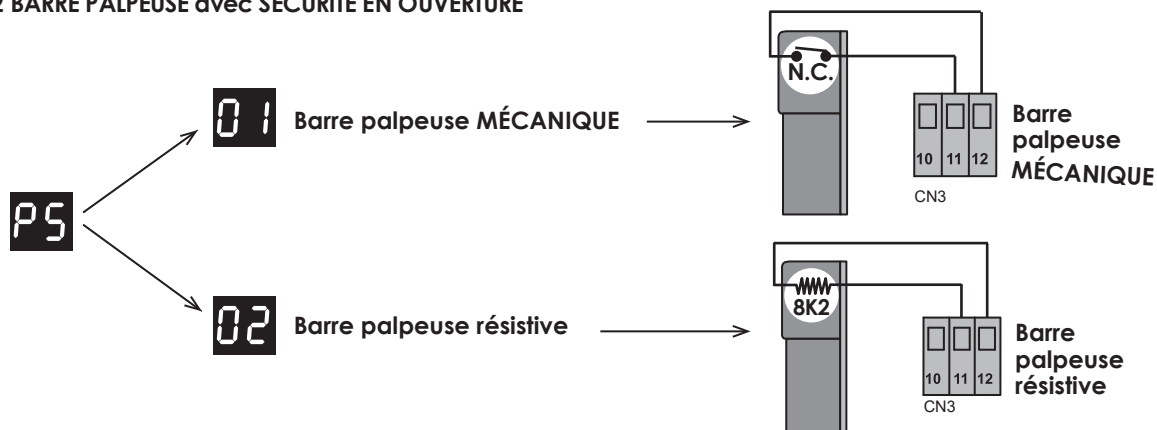

Raccorder le contact du barre palpeuse aux bornes **10 - 12** du bornier **CN3**.

Remarque: Pour exclure temporairement la barre palpeuse en **FERMETURE**, uniquement pendant la phase d'installation, utilisez le paramètre **P5** et sélectionnez **00** entrée désactivé.

- L'intervention du Barre palpeuse pendant la phase **FERMETURE** provoque l'arrêt de l'automatisation et l'inversion de la manœuvre.
- L'intervention du barre palpeuse pendant la phase **OUVERTURE** n'a aucun effet sur le cycle de fonctionnement normal.



Après l'intervention du barre palpeuse en **FERMETURE** la porte reste en position **OUVERTE**.
Pour réinitialiser la manœuvre, donnez une impulsion **START**.

3.8 Connexion clignotant

Il est possible de connecter un clignotant (max 20W) aux bornes n° 15 – 16 du bornier **CN4**.

- L'intermittence clignotante **LENT** → signale la phase d' **OUVERTURE**
- Clignotement intermittent **RAPIDE** → signale la phase de **FERMETURE**
- Clignotant allumé (**lumière fixe**) → signale la phase **ARRET**
(Temps de pause)

Remarque:

Possibilité de sélectionner la fonction de sortie avec le paramètre **HL** avec tension intermittent **00** (Default) ou fixe **01**

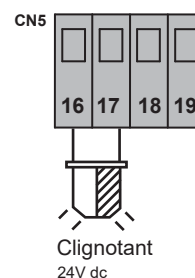

3.9 Connexion du module selon le canal AUX / SPIA / LUMIERE DE COURTOISIE / BLOC MAGNETIQUE



Avant d'insérer le module, assurez-vous que l'alimentation a été déconnectée.

Insérez le module d'extension **MRX02** (vendu séparément) dans le connecteur **CN8** en suivant le guide de référence.

Sélectionnez la fonction souhaitée à l'aide du paramètre **AA** **A6**.

MRX02

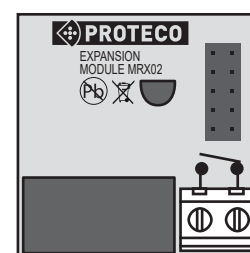



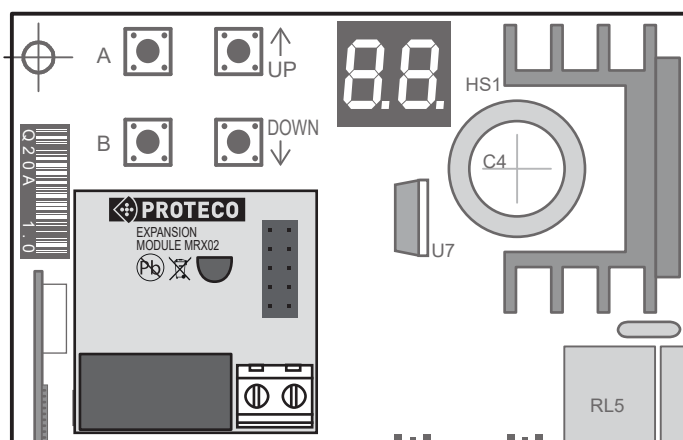

**contact relais
capacité max 1A - 24V**









AA Menù RADIO		
A1	MEMORISATION de la nouvelle fonction START de la télécommande	01.....99 (max) FL = mémoire pleine
A2	MEMORISATION de la nouvelle fonction START piéton de la télécommande	01.....99 (max) FL = mémoire pleine
A3	Mémorisation de la nouvelle télécommande pour le module 2eme Canal radio Module optionnel	01.....99 (max) FL = mémoire pleine
A4	SUPPRIMER UN SEUL CODE RADIO mémorisé	01.....99
A5	SUPPRIMER TOUS les CODES radio enregistrés	
A6	RÉGLAGE DU MODULE SUPPLÉMENTAIRE (2eme canal radio)	01.....05
CC Menu PROGRAMMATION		
C1	Programmation AUTOMATIQUE avec fonction DETECTION D'OBSTACLE	
C2	Programmation séquentielle (manuelle)	
C3	Réinitialisation des paramètres usine par défaut	
C6	Positionnement moteur à droite ou gauche	DROIT
C7	Fin de course electro-magnétique ou mécanique	ELECTROMECHANIQUES
FF Menu FORCE MOTEURS / SENSIBILITÉ DES OBSTACLES		
F3	Réglage <i>DETECTION D'OBSTACLE -uniquement avec programmation AUTOMATIQUE</i>	C1
F5	VITESSE DE DÉCÉLÉRATION	01 (min)...05()..... 10 (max)
HH Menu FONCTIONS		
H1	Fonction CONDOMINIALE	00 = OFF 01 = ON
H2	Fonction PRE CLIGNOTANT	00 = OFF 01 = ON
H4	Fonction TEST PHOTOCÉLULES	00 = OFF 01 = ON
H8	Fonction de FERMETURE RAPIDE	00 = OFF 01 = ON
HC	Fonction TEST MOTEUR	00 = OFF 01 = ON
HL	Fonction ALIMENTATION CLIGNOTANT	00 = Intermittent 01 = Fixe
LL Menu TEMPS		
L3	TEMPS de PAUSE pour la fermeture automatique	00 = OFF 01 (min)...03()..... 99(max)
L4	TEMPS de PAUSE pour la fermeture automatique piétonale	00 = OFF 01 (min)...03()..... 99(max)
L7	TEMPS DE DÉCÉLÉRATION	00 = OFF 01 (min)...07()..... 10 (max)
L9	TEMPS DE TRAVAIL pour l' OUVERTURE PIÉTON	01 (min)...07()..... 25(max)

PP Menu ACCESSOIRES

P1	Entrée Bouton STOP	00 = DÉSACTIVÉ  01 = ACTIVÉ
P2	Entrée PHOTOCELLULES en fermeture	00 = DÉSACTIVÉ  01 = ACTIVÉ
P3	Entrée PHOTOCELLULES en ouverture	00 = DÉSACTIVÉ  01 = ACTIVÉ
P4	Entrée BARRE PALPEUSE en fermeture	00 = DÉSACTIVÉ  01 = MÉCANIQUE ACTIVÉE 02 = RÉSISTIVE ACTIVÉE
P5	Entrée BARRE PALPEUSE en ouverture	00 = DÉSACTIVÉ  01 = MÉCANIQUE ACTIVÉE 02 = RÉSISTIVE ACTIVÉE







UU Menu UTILISATEUR

U1	Voir MANOEUVRES DEFINIES (Sans possibilité de RESET)	EXEMPLE: 12573 manœuvres 01 Première visualisation 25 deuxième visualisation 73 Troisième visualisation
U2	Voir les manœuvres COMPTEUR	00 = DÉSACTIVÉ  EXEMPLE: Ils manquent 123 manœuvres 00 01 23
U3	Définir INTERVAL DE ENTRETIEN	00 = DÉSACTIVÉ  02 = 2000 manœuvres 01 = 1000 manœuvres 99 = 99000 manœuvres(max)
U4	Afficher la DATE D'INSTALLATION	00 = DÉSACTIVÉ  Jour mois année 10 08 18
U5	Définir la DATE D'INSTALLATION	00 = DÉSACTIVÉ  Jour mois année 10 08 18
U6	COMMANDES DIRECTES POUR MOTEUR	o =OUVERTURE MOTEUR c = FERMETURE MOTEUR

MESSAGES ECRAN

--	Stand-by. Central prêt.	St	START
Fc	PHOTOCELLULES en fermeture	Pd	START PIETON
Fa	PHOTOCELLULES en ouverture	rd	Code radio compatible PAS MEMORISE'
bC	BARRE PALPEUSE en FERMETURE	A	Intervention ampérométrique pour la DÉTECTION D'OBSTACLE moteur
bA	BARRE PALPEUSE en OUVERTURE	Sd	Paramètre enregistré
SP	ENTREE STOP OUVERTE		
00	Segments rotatifs: moteurs tournant →		ROTATION RAPIDE = moteurs en fonctionnement ROTATION LENTE = ralentir les moteurs

Menu PRINCIPAL

	Display	Fonctions
A 	AA	Menu RADIO
  faire défiler	CC	Menu PROGRAMMATION
A 	FF	Menu FORCE / DETECTION OBSTACLE
	HH	Menu FONCTIONS
B 	LL	Menu TEMPS
	PP	Menu ENTREES
	UU	Menu UTILISATEUR

4. PROGRAMMATION





4.1 **AA** Menu RADIO

Le cadre de gestion est conçue pour être utilisée avec des télécommandes radio à code fixe ou rolling-code. Il est nécessaire d'identifier le type de télécommande à utiliser avant de commencer la programmation. Une fois la première télécommande mémorisée, l'unité de contrôle ne fonctionnera qu'avec les télécommandes de ce type, code fixe si la première télécommande mémorisée est à code fixe ou rolling-code si la première télécommande mémorisée est à rolling-code, sans possibilité de RESET.

Jusqu'à 99 codes radio différents peuvent être mémorisés

Appuyez sur la touche A  et utilisez les touches   pour sélectionner le menu **AA**
 appuyez sur la touche A  pour accéder au menu RADIO : l'afficheur indiquera **A_**
 utilisez les touches   pour sélectionner le paramètre dans le menu.

A | Memorisation d' une nouvelle télécommande avec la fonction START

	Appuyez sur le bouton de l'émetteur, l'écran affiche: rd = code de l'émetteur non mémorisé ou 01 02 ... 99 = émetteur déjà mémorisé	
1	Avec les boutons   pour faire défiler le menu jusqu'à ce que l'affichage indique :	A1
2	Appuyez sur le bouton de la télécommande et maintenez-le enfoncé tout en appuyant sur la touche A  de la centrale. L'écran affiche l'endroit où le nouveau code radio est enregistré.	01 02 ... 99 (max)
3	Si l'écran indique l'abréviation FL signifie que la mémoire est pleine et qu'il n'y a pas de place pour un nouveau code.	FL
Répétez les étapes 1 et 2 pour mémoriser d'autres télécommandes avec la fonction START.		
4	Appuyez sur le bouton B  pour revenir au paramètre précédent, puis appuyez encore sur la touche B  jusqu'à ce que l'afficheur indique : attendre (20 secondes) pour sortir automatiquement de la programmation.	Sd (paramètre enregistré)

A2

Memorisation d'une télécommande avec une fonction START PIETON

Appuyez sur le bouton de l'émetteur, l'écran affiche:

rd = code de l'émetteur **non mémorisé**

ou

01 02 ... 99 = émetteur **déjà mémorisé**

1	Utilisez les boutons   pour faire défiler le menu jusqu'à ce que l'écran affiche:	A2
2	Appuyez et maintenez enfoncé le bouton de la télécommande et en même temps appuyez sur la touche  de la centrale. L'écran affiche l'endroit où le nouveau code radio est enregistré.	01 02 ... 99 (max)
3	Si le code apparaît sur l'affichage FL cela signifie que la mémoire est pleine et qu'il n'y a pas d'espace pour mémoriser le nouveau code.	FL
Répétez les étapes 1 et 2 pour mémoriser les télécommandes supplémentaires avec une fonction de START piéton.		
4	Appuyez sur le bouton  pour revenir au paramètre précédent, puis appuyez sur la touche  jusqu'à ce que l'écran affiche: attendre (20 secondes) pour sortir automatiquement de la programmation.	Sd (paramètre enregistré)

A3

Mémorisation d'un code pour le DEUXIÈME CANAL RADIO







Le module radio MRX02 en option doit être installé

Appuyez sur le bouton de l'émetteur, l'écran affiche:

rd = code de l'émetteur **non mémorisé**

ou









01 02 ... 99 = émetteur **déjà mémorisé**

1	Utilisez les boutons   pour faire défiler le menu jusqu'à ce que l'écran affiche:	A3
2	Appuyez et maintenez enfoncé le bouton de la télécommande et en même temps appuyez sur la touche  de la centrale. L'écran affiche l'endroit où le nouveau code radio est enregistré.	01 02 ... 99 (max)
3	Si le code apparaît sur l'affichage FL cela signifie que la mémoire est pleine et qu'il n'y a pas d'espace pour mémoriser le nouveau code.	FL
Répétez les étapes 1 et 2 pour enregistrer des codes supplémentaires pour le deuxième canal radio.		
4	Appuyez sur la touche  pour revenir au paramètre précédent, puis appuyez sur la touche  jusqu'à ce que l'écran affiche: attendre (20 secondes) pour sortir automatiquement de la programmation.	Sd (paramètre enregistré)

Suppression d'un seul code enregistré









Pour utiliser cette fonction, vous devez avoir avant rempli une liste d'utilisateurs.







1	Utilisez les boutons   pour faire défiler le menu jusqu'à ce que l'écran affiche:	A4
2	Appuyez sur le bouton  pour confirmer	
3	Utiliser les boutons   pour sélectionner la position du code radio que on veut canceler	01...0299
4	Maintenez le bouton enfoncé  pendant environ 5 secondes jusqu'à ce que l'écran affiche	5d
5	Relâchez le bouton  que l'unité de contrôle repasse en stand-by.	--
Répétez la procédure pour supprimer les codes memorisés supplémentaires.		
6	Appuyez sur le bouton  pour revenir au paramètre précédent, appuyez à nouveau sur le bouton  jusqu'à ce que l'écran affiche: attendez (20 secondes) pour quitter la programmation automatiquement.	5d (paramètre enregistré)



La position du CODE QUI A ETE ANNULEE reste disponible pour la NOUVELLE ACQUISITION suivante.

Suppression de tous les codes radio enregistrés

1	Utilisez les boutons   pour faire défiler le menu jusqu'à ce que l'écran affiche:	A5
2	Appuyez sur le bouton  pendant environ 10 secondes jusqu'à ce que l'écran affiche: Tous les codes ont été supprimés	5d
3	Relâchez le bouton  pour que l'unité de contrôle se mette en stand-by.	--
4	Appuyez sur le bouton  pour revenir au paramètre précédent, appuyez à nouveau sur le bouton  jusqu'à ce que l'écran affiche: attendez (20 secondes) pour quitter la programmation automatiquement.	5d (paramètre enregistré)

1	Utilisez les boutons   pour faire défiler le menu jusqu'à ce que l'écran affiche:	A6
2	Appuyez sur le bouton A  pour confirmer.	
3	Utilisez les boutons   pour sélectionner:	01 02 03 04 05
	contact MONOSTABLE contact BISTABLE contact temporisé VOYANT LUMINEUX PORTE OUVERTE LUMIERE DE COUTOISIE	
4	Appuyez sur le bouton B  pour revenir au paramètre précédent, appuyez à nouveau sur le bouton B  jusqu'à ce que l'écran affiche: attendez (20 secondes) pour quitter la programmation automatiquement.	5d (paramètre enregistré)

01

Fonction MONOSTABLE

Contact ACTIF seulement lorsque le bouton de l'émetteur est enfoncé.

02

Fonction BISTABLE

Le contact est ACTIVÉ ou DÉACTIVÉ chaque fois que vous appuyez sur la touche de l'émetteur.

03

Fonction TEMPORISEE

Il contatto viene ATTIVATO premendo il tasto del trasmettitore e rimane ATTIVO per 90 secondi.

04

Fonction VOYANT LUMINEUX- PORTE OUVERTE

Le contact est ACTIVÉ au début de la manœuvre OUVERTURE et il est DÉACTIVÉ à la fin de la manœuvre FERMETURE même si la porte est arrêtée à l'aide d'une commande d'arrêt.

05

Fonction LUMIÈRE DE COURTOISIE

Le contact est activé au début de la manœuvre OUVERTURE et est désactivé 90 secondes après la fin de la manœuvre FERMETURE.

4.2 Menu PROGRAMMATION

Appuyez sur le bouton  et utilisez les boutons   pour sélectionner le menu 

Appuyez sur le bouton  pour entrer dans le menu PROGRAMMATION: l'écran indiquera 





Utilisez les boutons   pour sélectionner le paramètre dans le menu.

4.2.1 Sélection du mode de programmation

Programmation AUTOMATIQUE avec fonction DETECTION D' OBSTACLE

ATTENTION:

La PROGRAMMATION AUTOMATIQUE ne peut être effectuée qu'avec la présence d'arrêts mécaniques (butées) en Ouverture et Fermeture.

1	Utilisez les boutons   pour faire défiler le menu jusqu'à ce que l'écran affiche: 	
2	Appuyez sur le bouton  pour env. 10 secondes. Au début de la programmation automatique du portail: <ul style="list-style-type: none">- La fermeture commence quand la fin de course de fermeture sont atteintes.- La manœuvre d'ouverture commence alors jusqu'à ce que la fin de course d'ouverture sont atteint (sans ralentissement).- Après une pause d'environ 3 secondes, effectue la manœuvre de fermeture avec la phase de ralentissement jusqu'à ce que la butée de fermeture mécanique soit atteinte.  C'est la manœuvre nécessaire pour détecter l'absorption maximale du moteur.	
3	À ce stade, la carte de gestion a automatiquement détecté et mémorisé les paramètres nécessaires au fonctionnement et se positionne en mode STAND-BY.	

Note:

Dans le cas où la sensibilité des obstacles (arrêt + marche arrière) ne fonctionne pas correctement, modifier le niveau de sensibilité en modifiant le paramètre .

Insertion manuelle des temps de fonctionnement.









En utilisant cette procédure de programmation, la fonction de détection d'obstacle est automatiquement **désactivée**.

ATTENTION:

La PROGRAMMATION SÉQUENTIELLE ne peut être effectuée qu'avec la présence d'arrêts mécaniques (de butées) en Ouverture et Fermeture.



La PROGRAMMATION SÉQUENTIELLE peut être effectuée à l'aide du bouton  sur le cadre de gestion ou du bouton de la télécommande précédemment mémorisée.

1	Utilisez les boutons   pour faire défiler le menu jusqu'à ce que l'écran affiche: C2
2	Appuyez sur le bouton  pour confirmer. L'affichage montre: n1
3	Assurez vous que le portail soit fermé complètement
4	Appuyez sur la télécommande (ou sur le bouton  sur le cadre de gestion). Le portail commence à s'ouvrir.
5	Lorsque le portail a atteint environ 90% de sa course d'ouverture, appuyez à nouveau sur la télécommande, ou sur la touche  pour commencer à ralentir jusqu'à ce que les fins de course d'ouverture soient atteints.
6	Après une pause d'environ 3 secondes, il effectue la manœuvre de fermeture avec la phase de ralentissement jusqu'à ce qu'il atteigne la butée de fermeture mécanique.  Cette manœuvre est nécessaire pour détecter l'absorption maximale du moteur.
7	À ce stade, l'unité de contrôle a automatiquement détecté et mémorisé les paramètres nécessaires au fonctionnement et est positionnée en stand by.

4.2.2 Réinitialisation des temps de manœuvre et des fonctions prééglées (par défaut)

L'unité de contrôle fournit des temps de manœuvre et des fonctions prédéfinies. Vous pouvez les restaurer comme suit:

REINITIALISATION DES DONNÉES D'USINE (par défaut)







1	Utilisez les boutons   pour faire défiler le menu jusqu'à ce que l'écran affiche: C3
2	Appuyez sur le bouton  pendant environ 5 secondes .
3	Les valeurs par défaut sont réinitialisées et apparaissent sur le display. Sd (paramètre enregistré)

4.2.3 Positionnement du moteur (droit ou gauche)

C6

Positionnement du moteur DROITE ou GAUCHE (voir paragraphe 3.1)

L'unité centrale offre la possibilité de faire varier la direction du moteur de DROITE (par défaut) ou GAUCHE comme suit:



1	Avec les touches   faire défiler le menu jusqu'à ce que l'affichage indique :	C6
2	Appuyer sur la touche  pour confirmer.	
3	Avec les touches   sélectionner: Le fonctionnement du moteur à DROITE se ferme à gauche (vue intér.) Le fonctionnement du moteur à GAUCHE se ferme à droite (vue intér.)	00 (DEFAULT) 01
4	Appuyer sur la touche  pour revenir au menu précédent puis appuyez à nouveau sur la touche  jusqu'à ce que l'afficheur indique : attendre (20 secondes) pour sortir automatiquement de la programmation.	5d (paramètre enregistré)

4.2.4 Sélection du fin de course

C7

Fin de course ÉLECTROMÉCANIQUE / MAGNÉTIQUE

L'installation offre la possibilité d'utiliser **FIN DE COURSE électromécaniques** ou magnétiques.





















1	Avec les touches   faire défiler le menu jusqu'à ce que l'affichage indique :	C7
2	Appuyer sur la touche  pour confirmer.	
3	Avec les touches   sélectionner: FIN DE COURSE ÉLECTROMÉCANIQUE (contact N.C.) FIN DE COURSE MAGNÉTIQUE (contact N.O.)	00 (DEFAULT) 01
4	Appuyer sur la touche  pour revenir au menu précédent puis appuyez à nouveau sur la touche  jusqu'à ce que l'afficheur indique : attendre (20 secondes) pour sortir automatiquement de la programmation.	5d (paramètre enregistré)

4.3 FF Menu FORCE MOTEUR/ SENSIBILITÉ OBSTACLES

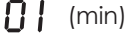
Utilisez ce paramètre pour régler le niveau de SENSIBILITÉ DÉTECTION OBSTACLE dans la programmation AUTOMATIQUE. 

Appuyer sur le bouton  Appuyer sur les boutons     pour sélectionner le menu 
 puis appuyer sur le bouton  pour accéder au menu FORCE / SENSIBILITÉ: le display indiquera 
 Utiliser les boutons     pour sélectionner le paramètre dans le menu.















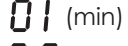

F3 Réglage de la DÉTECTION OBSTACLE

1	Avec les touches     faire défiler le menu jusqu'à ce que l'affichage indique :	
2	Appuyez sur la touche  pour confirmer L'affichage indique le niveau de sensibilité du réglage DÉTECTION OBSTACLE.	
3	Utilisez les boutons     pour changer le niveau de sensibilité à la détection d'obstacle du moteur .  DETECTION DETACTIVÉE  FORCE MINIMALE/SENSIBILITÉ MAXIMALE  FORCE MAXIMALE/SENSIBILITÉ MINIMALE	   
4	Appuyez sur le bouton  pour revenir au paramètre précédent, puis appuyez à nouveau sur le bouton  jusqu'à ce que le display affiche: attendez (20 secondes) pour quitter la programmation automatiquement.	

Remarque:

Si la SENSIBILITÉ OBSTACLES (arrêt + marche arrière) ne fonctionne pas correctement, modifier le niveau de FORCE / SENSIBILITÉ en modifiant le paramètre  .

F5 Vitesse de décélération

1	Utilisez les boutons     pour faire défiler le menu jusqu'à ce que l'écran affiche:	
2	Appuyez sur le bouton  pour confirmer. L'affichage indique le niveau de réglage vitesse.	 
3	Utilisez les boutons     pour changer le niveau de vitesse de décélération du moteur .	 
4	Appuyez sur le bouton  pour revenir au paramètre précédent, puis appuyez à nouveau sur le bouton  jusqu'à ce que l'écran affiche: attendez (20 secondes) pour quitter la programmation automatiquement.	



Si la vitesse de ralentissement est modifiée, la procédure de programmation doit être répétée.

4.4 HH Menu FONCTIONS

Utilisez ce menu pour activer / désactiver les fonctions.

00 = fonction **OFF désactivée**

01 = fonction **ON activée**

Appuyer sur le bouton A  et utiliser les boutons   pour sélectionner le menu 







puis appuyer sur le bouton A  pour accéder au menu FONCTIONS: l'afficheur indiquera 

Utiliser les boutons   pour sélectionner le paramètre dans le menu.

H1 Fonction CONDOMINIALE







Cette fonction garantit la priorité à la manœuvre d'ouverture:

Pendant la manœuvre d'OUVERTURE, les autres commandes START sont ignorées pendant la durée des phases OUVERTURE et ARRÊT.







1	Utilisez les boutons   pour faire défiler le menu jusqu'à ce que l'écran affiche:	H1
2	Appuyez sur le bouton A  pour confirmer.	
3	Utilisez les boutons   pour sélectionner: Fonction condominiale désactivée OFF Fonction condominiale activée ON	00 01
4	Appuyez sur le bouton B  pour revenir au paramètre précédent, puis appuyez à nouveau sur le bouton B  jusqu'à ce que l'écran affiche: attendez (20 secondes) pour quitter la programmation automatiquement.	5d (paramètre enregistré)

H2 Fonction PRE-CLIGNOTANT

Cette fonction active le pré-clignotant **pendant 4-5 secondes** au début de chaque manœuvre ouverture et fermeture.

1	Utilisez les boutons   pour faire défiler le menu jusqu'à ce que l'écran affiche:	H2
2	Utilisez les boutons A  pour confirmer.	
3	Utilisez les boutons   pour sélectionner: Fonction de pré-clignotement désactivé OFF Fonction de pré-clignotement activé ON	00 01
4	Appuyez sur le boutons B  pour revenir au paramètre précédent, puis appuyez à nouveau sur le bouton B  jusqu'à ce que l'écran affiche: attendez (20 secondes) pour quitter la programmation automatiquement.	5d (paramètre enregistré)

Cette fonction active le test des photocellules pour vérifier le bon fonctionnement au début de chaque manœuvre d'ouverture / fermeture.

1	Utilisez les boutons   pour faire défiler le menu jusqu'à ce que l'écran affiche:	H4
2	Appuyez sur le bouton  pour confirmer.	
3	Utilisez les boutons   pour sélectionner: Fonction test des photocellules désactivé OFF Fonction test des photocellules activée ON	00 01
4	Appuyez sur le bouton  pour revenir au paramètre précédent, puis appuyez à nouveau sur le bouton  jusqu'à ce que l'écran affiche: attendez (20 secondes) pour quitter la programmation automatiquement.	5d (paramètre enregistré)

Fonction TEST PHOTOCELLULES

Le test vérifie que le contact de la photocellule n'est pas défectueux (bloqué lorsque les contacts sont fermés); l'alimentation des émetteurs est temporairement coupée pour vérifier que le récepteur, en l'absence du faisceau infrarouge, ouvrir les contacts de sortie.







Si cela ne se produit pas dans un délai d'une demi-seconde, le test est considéré comme échoué,

FE l'afficheur indique (erreur de cellule photoélectrique) et l'opération est interrompue.

Fonction de FERMETURE RAPIDE







Cette fonction active la fermeture rapide de la porte **1 seconde** après le passage de la voiture devant les photocellules de fermeture (après avoir terminé la manœuvre d'ouverture).

Si les photocellules ne sont pas impliquées, la porte se referme après la fin de la temporisation FERMETURE AUTOMATIQUE.

1	Utilisez les boutons   pour faire défiler le menu jusqu'à ce que l'écran affiche:	H8
2	Appuyez sur le bouton  pour confirmer.	
3	Utilisez les boutons   pour sélectionner: Fonction de fermeture rapide DESACTIVEE OFF Fonction de fermeture rapide ACTIVÉE ON	00 01
4	Appuyez sur le bouton  pour revenir au paramètre précédent, puis appuyez à nouveau sur le bouton  jusqu'à ce que l'écran affiche: attendez (20 secondes) pour quitter la programmation automatiquement.	5d (paramètre enregistré)







Fonction TEST MOTEUR

Cette fonction active un test rapide du moteur pour vérifier leur bon fonctionnement au début de chaque manœuvre d'**ouverture / fermeture**.

1	Utilisez les boutons   pour faire défiler le menu jusqu'à ce que l'écran affiche:	HC
2	Appuyez sur le bouton  pour confirmer.	
3	Utilisez les boutons   pour sélectionner: Fonction de test moteur désactivée OFF Fonction de test moteur ACTIVÉE ON	00 01
4	Appuyez sur le bouton  pour revenir au paramètre précédent, puis appuyez à nouveau sur le bouton  jusqu'à ce que l'écran affiche: attendez (20 secondes) pour quitter la programmation automatiquement.	5d (paramètre enregistré)

Fonction ALIMENTATION CLIGNOTANT

Cette fonction vous permet de sélectionner le type de sortie d'alimentation pour la connexion du clignotant.

1	Utilisez les boutons   pour faire défiler le menu jusqu'à ce que l'écran affiche:	HL
2	Appuyez sur le bouton  pour confirmer.	
3	Utilisez les boutons   pour sélectionner: Alimentation électrique INTERMITTENTE (par défaut) Alimentation FIXE	00 01
4	Appuyez sur le bouton  pour revenir au paramètre précédent, puis appuyez à nouveau sur le bouton  jusqu'à ce que l'écran affiche: attendez (20 secondes) pour quitter la programmation automatiquement.	5d (paramètre enregistré)

4.5 LL Menu TEMPS

Utilisez ce menu pour ajuster les **temps de manoeuvre**.









Appuyer sur le bouton  et utiliser les boutons   pour sélectionner le menu 
 puis appuyer sur le bouton  pour accéder au menu TEMPS: l'afficheur indiquera 
 Utilisez les boutons   pour sélectionner le paramètre dans le menu.



Le paramètre temps de travail n'est pas prévu car il est déterminé par l'intervention des fins de course d'ouverture et de fermeture.
Cependant, un temps de sécurité est actif qui intervient en cas de dysfonctionnement de l'installation après environ 120 secondes à partir du début de la manoeuvre.









L3 TEMPS DE PAUSE pour la fermeture automatique

Utilisez ce menu pour régler le temps de pause avant **la fermeture automatique**.

1	Utilisez les boutons   pour faire défiler le menu jusqu'à ce que l'écran affiche:	L3
2	Appuyez sur le bouton  pour confirmer.	
3	Utilisez les boutons   pour sélectionner le temps de pause pour la fermeture automatique: Régler le paramètre  désactive la fermeture automatique	00 (OFF) 01 ... 99 (max)
4	Appuyez sur le bouton  pour revenir au paramètre précédent, puis appuyez à nouveau sur le bouton  jusqu'à ce que l'écran affiche: attendez (20 secondes) pour quitter la programmation automatiquement.	5d (paramètre enregistré)

L4 TEMPS DE PAUSE pour la fermeture automatique piéton









Utilisez ce menu pour régler le temps de pause avant la fermeture automatique avec fonction piéton.

1	Utilisez les boutons   pour faire défiler le menu jusqu'à ce que l'écran affiche:	L4
2	Appuyez sur le bouton  pour confirmer.	
3	Utilisez les boutons   pour sélectionner le temps de pause pour la fermeture automatique des piétons: Régler le paramètre  se désactive la fermeture automatique piéton	00 (OFF) 01 ... 99 (max)
4	Appuyez sur le bouton  pour revenir au paramètre précédent, puis appuyez à nouveau sur le bouton  jusqu'à ce que l'écran affiche: attendez (20 secondes) pour quitter la programmation automatiquement.	5d (paramètre enregistré)

L7

TEMPS RALENTISSEMENT







Utilisez cette fonction pour changer le temps de ralentissement pendant l'**ouverture / fermeture**.

1	Utilisez les boutons   pour faire défiler le menu jusqu'à ce que l'écran affiche:	L7
2	Appuyez sur le bouton A  pour confirmer.	
3	Utilisez les boutons   pour réduire / augmenter le temps de ralentissement du moteur: Régler le paramètre  se désactive la DECELERATION - moteur	00 (OFF) 01 (min) 10... (max)
4	Appuyez sur le bouton B  pour revenir au paramètre précédent, puis appuyez à nouveau sur le bouton  jusqu'à ce que l'écran affiche: attendez (20 secondes) pour quitter la programmation automatiquement.	5d (paramètre enregistré)

L9









TEMPS D'OUVERTURE PIETON

Utilisez cette fonction pour régler le temps de manœuvre du moteur pour l'**ouverture des piétons**.











1	Utilisez les boutons   pour faire défiler le menu jusqu'à ce que l'écran affiche:	L9
2	Appuyez sur le bouton A  pour confirmer.	
3	Utilisez les boutons   pour sélectionner le temps de travail pour l'ouverture des piétons:	01 (min) ... 25 (max)
4	Appuyez sur le bouton B  pour revenir au paramètre précédent, puis appuyez à nouveau sur le bouton  jusqu'à ce que l'écran affiche: attendez (20 secondes) pour quitter la programmation automatiquement.	5d (paramètre enregistré)

4.6 **PP** Menu ACCESSOIRES











Utilisez ce menu pour gérer les **entrées** pour connecter la commande et les **accessoires de sécurité**.

Appuyer sur le bouton **A**  et utiliser les boutons   pour sélectionner le menu **PP** puis appuyer sur le bouton **A**  pour accéder au menu ACCESSOIRES: l'afficheur indiquera **P.** Utiliser les boutons     pour sélectionner le paramètre dans le menu.











P1 Bouton d'entrée STOP

1	Utilisez les boutons     pour faire défiler le menu jusqu'à ce que l'écran affiche:	P1
2	Appuyez sur le bouton A  pour confirmer.	
3	Utilisez les boutons     pour sélectionner: Le bouton STOP n'est pas connecté - entrée désactivée Le bouton STOP connecté - entrée ACTIVÉE	00 01
4	Appuyez sur le bouton B  pour revenir au paramètre précédent, puis appuyez encore sur le bouton B  jusqu'à ce que l'écran affiche: attendez (20 secondes) pour quitter la programmation automatiquement.	5d <small>(paramètre enregistré)</small>







P2 Entrée PHOTOCELULES en FERMETURE

1	Utilisez les boutons     pour faire défiler le menu jusqu'à ce que l'écran affiche:	P2
2	Appuyez sur le bouton A  pour confirmer.	
3	Utilisez les boutons     pour sélectionner: Photocellules en Fermeture non connectée - Entrée DESACTIVE Photocellules en Fermeture connectée - entrée ACTIVÉE	00 01
4	Appuyez sur le bouton B  pour revenir au paramètre précédent, puis appuyez à nouveau sur le bouton B  jusqu'à ce que l'écran affiche: attendez (20 secondes) pour quitter la programmation automatiquement.	5d <small>(paramètre enregistré)</small>







P3 Entrée PHOTOCELULES OUVERTURE

1	Utilisez les boutons     pour faire défiler le menu jusqu'à ce que l'écran affiche:	P3
2	Appuyez sur le bouton A  pour confirmer.	
3	Utilisez les boutons     pour sélectionner: Photocellules ouvertes non connectées - entrée DESACTIVÉE Photocellules en ouverture connectée - entrée ACTIVÉE	00 01
4	Appuyez sur le bouton B  pour revenir au paramètre précédent, puis appuyez à nouveau sur le bouton B  jusqu'à ce que l'écran affiche: attendez (20 secondes) pour quitter la programmation automatiquement.	5d <small>(paramètre enregistré)</small>

P4 Entrée BARRE PALPEUSE FERMETURE

1	Utilisez les boutons   pour faire défiler le menu jusqu'à ce que l'écran affiche:	P4
2	Appuyez sur le bouton  pour confirmer.	
3	Utilisez les boutons   pour sélectionner: Barre palpeuse en fermeture DESACTIVÉ Barre palpeuse MECANIQUE (N.C.) ACTIVÉ Barre palpeuse RESISTIF (8K2) ACTIVÉ	00 01 02
4	Appuyez sur le bouton  pour revenir au paramètre précédent, puis appuyez à nouveau sur le bouton  jusqu'à ce que l'écran affiche: attendez (20 secondes) pour quitter la programmation automatiquement.	

P5 Entrée BARRE PALPEUSE EN OUVERTURE

1	Utilisez les boutons   pour faire défiler le paramètre jusqu'à ce que l'écran affiche:	P5
2	Appuyez sur le bouton  pour confirmer.	
3	Utilisez les boutons   pour sélectionner: Barre palpeuse en OUVERTURE DESACTIVE Barre palpeuse MECANIQUE ACTIVÉ Bord palpeuse RÉSISTIF ACTIVÉ	00 01 02
4	Appuyez sur le bouton  pour revenir au paramètre précédent, puis appuyez à nouveau sur le bouton  jusqu'à ce que l'écran affiche: attendez (20 secondes) pour quitter la programmation automatiquement.	









4.7 **UU** Menu utilisateur

Utilisez ce menu pour afficher les dates et l'entretien du système.

Appuyer sur le bouton A  et utiliser les boutons   pour sélectionner le menu **UU** puis
Appuyer sur le bouton A  pour accéder au menu USER: l'afficheur indiquera **U_**
Utiliser les boutons   pour sélectionner le paramètre dans le menu.













U1 Affichage des manœuvres effectuées (sans possibilité de réduction à zéro)

Utilisez cette fonction pour voir le nombre total de **MANŒUVRES EFFECTUEES**.

1	Utilisez les boutons   pour faire défiler le menu jusqu'à ce que l'écran affiche:	U1
2	Appuyez sur le bouton A  de l'unité de contrôle l'affichage indique le nombre de manœuvres complètes effectuées. par exemple: d'une centrale avec 12573 manœuvres effectuées, l'affichage montrera 3 vues dans l'ordre    Premier affichage Deuxième affichage Troisième vue	
3	Appuyez sur le bouton B  pour revenir au paramètre précédent, puis appuyez à nouveau sur le bouton  jusqu'à ce que l'écran affiche:	5d (paramètre enregistré)
attendez (20 secondes) pour quitter la programmation automatiquement.		







U2 Afficher les manœuvres de entretien Compteur

Utilisez cette fonction pour afficher le numéro de **MANŒUVRES MANQUANTES** à la maintenance planifiée.

1	Utilisez les boutons   pour faire défiler le menu jusqu'à ce que l'écran affiche:	U2
2	Appuyez sur le bouton A  de l'unité de commande: • si l'affichage indique 3 fois  l'entretien n'a pas été défini (par défaut) si l'affichage montre une numérotation en 3 séquences exemple:    Premier affichage Deuxième affichage Troisième affichage signifie que il manquent 123 manœuvres à la maintenance.  A chaque manœuvre complète, ce nombre est réduit d'un ; quand il devient  , l'intervalle d'entretien (défini par le paramètre)  s'est écoulé la porte n'émet que dans les 15 minutes qui suivent chaque manœuvre, une série de 5 clignotements toutes les 5 minutes et l'afficheur indique  . L'utilisateur est averti par ces signaux qu'il est nécessaire d'effectuer une maintenance programmée.	00
3	Appuyez sur le bouton B  pour revenir au paramètre précédent, puis appuyez à nouveau sur le bouton  jusqu'à ce que l'écran affiche:	5d (paramètre enregistré)
attendez (20 secondes) pour quitter la programmation automatiquement.		





U3 Définir l'intervalle de entretien

Utilisez cette fonction pour définir le nombre de **MANOEUVRES** voulu avant le prochaine entretien.

1	Utilisez les boutons   pour faire défiler le menu jusqu'à ce que l'écran affiche:	U3
2	Appuyez sur le bouton  l'affichage indique le nombre de manœuvres définies.	00 (OFF) 99 (max)
3	Utilisez   pour régler le nombre d'opérations souhaitées avant le prochain entretien. Chaque fois que vous définissez ce paramètre, la valeur écrite est copiée dans le fichier dans le paramètre U2 (nombre de manœuvres manquantes pour l'entretien), qui diminuera automatiquement à chaque manœuvre effectuée. Ainsi, lorsque le nombre de manœuvres effectuées atteint le nombre spécifié par U3 , il le paramètre U2 aura compté jusqu'à zéro et l'intervalle programmé sera considéré comme écoulé. Après avoir effectué l'entretien, ce paramètre doit être réinitialisé.	(1000 manœuvres) 01 (2000 manœuvres) 02 (55000 manœuvres) 55 (99000 manœuvres) 99
4	Appuyez sur le bouton  pour revenir au paramètre précédent puis appuyez à nouveau sur le bouton  jusqu'à ce que l'écran affiche: attendez (20 secondes) pour quitter la programmation automatiquement.	5d (paramètre enregistré)



















U4 Voir la date d'installation

Utilisez cette fonction pour afficher la date de **la première INSTALLATION**.

1	Utilisez les boutons   pour faire défiler le menu jusqu'à ce que l'écran affiche	U4
2	Appuyez sur le bouton  pour confirmer: <ul style="list-style-type: none"> • Si l'affichage indique 3 fois 00 la date d'installation n'a pas été définie • Si l'affichage montre une numération en 3 séquences indique la date de réglage de l'exemple 10 jour 08 mois 18 ans 	00
3	Appuyez sur le bouton  pour revenir au paramètre précédent, puis appuyez à nouveau sur le bouton  jusqu'à ce que l'écran affiche: attendez (20 secondes) pour quitter la programmation automatiquement.	5d (paramètre enregistré)











Définir la date d'installation

Utilisez cette fonction pour régler la date de la **première INSTALLATION**.

1	Utilisez les boutons   pour faire défiler le menu jusqu'à ce que l'écran affiche:	U5
2	Appuyez sur le bouton  pour confirmer si l'affichage indique 3 fois  la date d'installation n'a pas été définie	00
3	Utilisez les boutons   pour régler le jour , appuyez sur le bouton  pour confirmer. Utilisez les boutons   pour régler le mois , appuyez sur le bouton  pour confirmer. Utilisez les boutons   pour régler l' ans , appuyez sur le bouton  pour confirmer. exemple:  jour  mois  ans	
4	Appuyez sur le bouton  pour revenir au paramètre précédent, puis appuyez à nouveau sur le bouton  jusqu'à ce que l'écran affiche: attendez (20 secondes) pour quitter la programmation automatiquement.	Sd (paramètre enregistré)

Commande directe du moteur

Utilisez cette fonction pour vérifier le bon sens de déplacement du moteur ou pour atteindre les fins de course mécaniques en ouverture ou en fermeture électrique sans avoir à débloquer manuellement le moteur.

1	Utilisez les boutons   pour faire défiler le menu jusqu'à ce que l'écran affiche:	U6
2	Appuyez sur le bouton  pour sélectionner	n1
3	Utilisez les boutons   pour faire fonctionner le moteur directement.  →  OUVRE le moteur jusqu'à ce que le bouton soit pressée  FERME le moteur 1 jusqu'à ce que le bouton soit pressée	
4	Appuyez sur le bouton  pour revenir au menu précédent, puis appuyez à nouveau sur le bouton  jusqu'à ce que l'écran affiche: attendez (20 secondes) pour quitter la programmation automatiquement.	Sd (paramètre enregistré)

5. SIGNALISATION DES ANOMALIES

La carte de gestion est équipée d'un système de signalisation pour les défauts sur le système, indiqué sur l'écran. Ci-dessous nous signalons les anomalies avec l'indication du défaut et la solution possible.

	Défaut	Cause	Solution
88	AFFICHAGE OFF	• Manque d'alimentation.	Vérifiez l'alimentation correcte.
		• Fusibles grillés.	Trouvez la cause et remplacez le fusible.
FC	PHOTOCELLULE FERMETURE	• Transformateur défectueux.	Vérifiez les connexions et les tensions à l'entrée et à la sortie du transformateur.
		• Les photocellules ne sont pas alignées	Vérifiez la position du récepteur et de l'émetteur.
FA	PHOTOCELLULE OUVERTURE	• Présence d'un obstacle dans la portée des photocellules	Vérifiez et retirez l'obstacle, vérifiez également tout sédiment qui obstrue l'objectif.
		• Connexion électrique incorrecte	Revérifiez les connexions comme indiqué dans le diagramme.
FE	TEST PHOTOCELLULE	• Photocellule n'est pas alimentée.	Vérifiez la présence de tension sur l'émetteur et sur le récepteur.
		• Photocellules non connectées, entrée non désactivée.	Désactiver l'entrée P2 . (voir paragraphe 3.6.1)
FR	PHOTOCELLULE OUVERTURE	• Les photocellules ne sont pas alignées	Vérifiez la position du récepteur et de l'émetteur.
		• Présence d'un obstacle dans la portée des photocellules	Vérifiez et retirez l'obstacle, vérifiez également tout sédiment qui obstrue l'objectif.
FC	PHOTOCELLULE FERMETURE	• Connexion électrique incorrecte.	Revérifiez les connexions comme indiqué dans le diagramme.
		• Photocellule n'est pas alimentée.	Vérifiez la présence de tension sur l'émetteur et le récepteur.
FR	PHOTOCELLULE OUVERTURE	• Photocellule pas connectée, entrée non désactivée.	Désactiver l'entrée P3 . (voir paragraphe 3.6.2)
		• Photocellules non compatibles.	Vérifiez les connexions comme indiqué dans le diagramme.
BC	BARRE PALPEUSE EN FERMETURE	• Erreur de connexion.	Installez les photocellules originelles.
		• Barre palpeuse pas connectée	Vérifiez la connexion correcte.
BA	BARRE PALPEUSE EN OUVERTURE	• Connexion électrique incorrecte.	Vérifiez la connexion comme indiqué dans le diagramme.
		• Entrée non désactivée.	Désactiver l'entrée en utilisant le paramètre P4 .
BA	BARRE PALPEUSE EN OUVERTURE	• Sélection incorrecte du type (MÉCANIQUE - RÉSISTIVE)	Vérifiez le type de bord installé et sélectionnez avec paramètre P4 .
		• Micro ajustement interne incorrect.	Ajuster la tension du câble d'acier.
SP	PULSANTE DI STOP	• Barre palpeuse pas connectée.	Vérifiez la connexion correcte.
		• Connexion électrique incorrecte.	Vérifiez la connexion comme indiqué dans le diagramme.
ST	PULSANTE DI START	• Entrée non désactivée.	Désactiver l'entrée en utilisant le paramètre P5 .
		• Sélection incorrecte du type (MÉCANIQUE - RÉSISTIVE)	Vérifiez le type de barre installé et sélectionnez avec paramètre P5 .
PD	PULSANTE DI START PEDONALE	• Micro ajustement interne incorrect.	Ajuster la tension du câble d'acier.
		• Le bouton d'urgence n'est pas connecté.	Vérifiez la présence du bouton d'urgence ou désactivez l'entrée P1 . (voir paragraphe 3.5)
NE	TEST MOTEUR	• Mauvaise connexion.	Vérifiez la connexion comme indiqué dans le diagramme. (voir par. 3.5)
		• Contact START piéton présent (continu).	Vérifier que tous les accessoires connectés à l'entrée START (contact N.O.) fonctionnent correctement (voir paragraphe 3.3).
EL	FIN DE COURSE	• Contact START piéton présent (continu).	Vérifier le bon fonctionnement de tous les accessoires connectés à l'entrée START PIETON (contact N.O.) (voir paragraphe 3.4).
		• Moteur non connecté.	Connecter le moteur comme indiqué sur le schéma.
RD	PRÉSENCE DE TRANSMISSION RADIO TOUJOURS ACTIVE	• Câbles cassés.	Vérifier le branchement correct du moteur voir (paragraphe 3.1).
		• Bobinage endommagé	Vérifier avec l'instrument (testeur) l'efficacité de l'enroulement.
01 02 50 99	PRÉSENCE DE TRANSMISSION RADIO TOUJOURS ACTIVE	• Fin de course ouverture et fermeture défaut.	Substituez les fin de course.
		• Câbles cassés.	Vérifiez le branchement correct des câbles sur l'interrupteur et dans la centrale de gestion.
U3	COMPTAGE TERMINÉ clignotant actif tous les 5 ^m secondes	• Transmission code radio d'un émetteur NON MEMORISÉ .	Vérifiez l'efficacité des touches de chaque émetteur individuel. Si le bouton est verrouillé, le voyant de l'émetteur reste allumé. Retirez la batterie de l'émetteur et vérifiez que l'anomalie n'apparaît plus sur l'écran de la centrale de gestion.
		• Transmission code radio d'un émetteur MEMORISÉ .	Vérifiez l'efficacité des touches de chaque émetteur individuel. Si le bouton est verrouillé, le voyant de l'émetteur reste allumé. Retirez la batterie de l'émetteur et vérifiez que l'anomalie n'apparaît plus sur l'écran de la centrale de gestion.

6. ELIMINATION



Ne pas jeter dans l'environnement

Certains composants électroniques peuvent contenir des polluants.

Éliminer les matériaux dans les centres de collecte prévus et en respectant les réglementations locales.