

# Q50 /12V dc

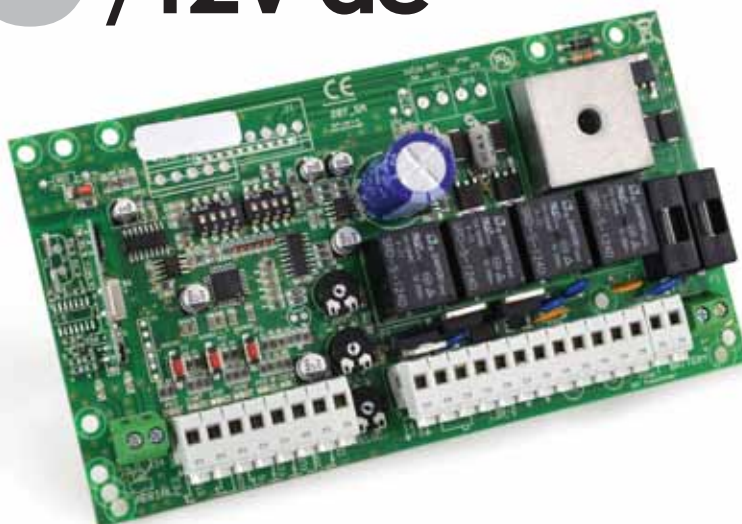

## Carte de gestion pour portail battant - 12Vdc

- Programmation simplifiée avec fonction de détection obstacles
- Programmation séquentielle professionnelle
- Fonction de détection obstacles réglable sur plusieurs niveaux de sensibilité
- Réglage du temps de ralentissement
- Réglage de la vitesse de manœuvre
- Réglage de la vitesse en ralentissement
- Fonction "fermeture rapide"
- Ouverture partielle pour passage piéton
- Fonction de priorité à l'ouverture
- Bornier pour branchement direct électro-serrure
- Fonction « coup de bélier »
- Radio récepteur intégré 433,92MHz (64 codes radio différents)
- Gestion barre palpeuse de sécurité mécanique ou résistive (8K2).
- Auto diagnostic des pannes
- Possibilité d'alimentation par une batterie de secours (max 7Ah), charge-batterie intégré

## CARACTERISTIQUES TECHNIQUES

Référence produit	PQ50A3 - PQ50A3D
Dimensions carte	168 x 92 x 42 mm
Dimensions coffret	220 x 290 x 90 mm
Poids carte	193 g
Alimentation principale	230Vac ~ 50-60Hz
Tolérance alimentation	-10% +20%
Transformateur toroïdale	230/12Vac – 80VA
Fusible général	20 A
Fusible batterie	20 A
Fusible régénérable accessoires	0,65 A
Fusible régénérable serrure et clignotant	1,6 A
Consommation max	10 A
Consommation en stand-by	140 mA
Alimentation clignotant	12Vdc, max 20 W
Alimentation accessoires	12Vdc, max 5 W
Alimentation électro-serrure	12Vdc, max 15 W
Température de service	-20 +50 °C
Classe protection (avec coffret)	IP55

## DECLARATION CE DE CONFORMITE

LE FABRICANT: PROTECO S.r.l., Via Neive, 77 – 12050 Castagnito (CN) – ITALIE  
déclare que

LE PRODUIT: Carte de gestion pour motorisation portail (1 ou 2 moteurs) 12V, **Q50**  
MODELES: PQ50A3 - PQ50A3D

Est construit pour être incorporé dans une machine ou pour être assemblé à des autres appareils afin de constituer une machine conforme aux termes de la Directive Machine 2006/42/CE.

Est conforme aux exigences essentielles et aux Directives Européennes:

**LVD 2014/35/EU** Directive Basse Tension

**2004/108/CE** Directive Compatibilité Electromagnétique

**RED 2014/53/EU** Directive Equipements hertziens et terminaux de télécommunication

Le fabricant déclare de surcroit que la mise en service de l'appareil est interdite tant que la machine à laquelle il sera incorporé ou dont il deviendra un composante ne sera pas identifiée et déclaré conforme à la Directive 2006/42/CE.

Note : Ces produits ont été soumis à un test dans une configuration typique homogène

*Castagnito, 19 Janvier 2017*

Marco Gallo  
Administrateur Délégué

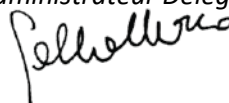

# Indice

<b>1.</b>	<b>AVERTISSEMENTS et CONSIGNES DE SECURITE'</b> .....	<i>pag. 01</i>
<b>2.</b>	<b>SCHEMA et DESCRIPTION des COMPOSANTS</b> .....	<i>pag. 02</i>
<b>3.</b>	<b>BRANCHEMENTS ELECTRIQUES</b> .....	<i>pag. 03</i>
<b>3.1</b>	<b>Branchement MOTEURS</b> .....	<i>pag. 05</i>
<b>3.2</b>	<b>Branchement ALIMENTATION</b> .....	<i>pag. 06</i>
<b>3.3</b>	<b>Branchement commande de START</b> .....	<i>pag. 06</i>
<b>3.3.1</b>	Branchement d'un TEMPORISATEUR avec fonction de START permanent	
<b>3.3.2</b>	Branchement CONTACTEUR à CLE'	
<b>3.4</b>	<b>Branchement commande d'OUVERTURE PIETON</b> .....	<i>pag. 06</i>
<b>3.5</b>	<b>Branchement commande de STOP (Arrêt d'Urgence)</b> .....	<i>pag. 07</i>
<b>3.6</b>	<b>Branchement des PHOTOCELULES</b> .....	<i>pag. 07</i>
<b>3.6.1</b>	Photocellules de sécurité en FERMETURE	
<b>3.6.2</b>	Photocellules de sécurité en OUVERTURE	
<b>3.7</b>	<b>Branchement BARRE PALPEUSE</b> .....	<i>pag. 08</i>
<b>3.7.1</b>	BARRE PALPEUSE avec fonction de sécurité en FERMETURE/OUVERTURE	
<b>3.7.2</b>	BARRE PALPEUSE résistive 8K2 sécurité en OUVERTURE	
<b>3.7.3</b>	BARRE résistive 8K2 + PHOTOCELULES .....	<i>pag. 09</i>
<b>3.7.4</b>	COSTA resistiva 8K2 + FOTOCCELLULA con SICUREZZA in CHIUSURA / APERTURA	
<b>3.8</b>	<b>Branchement CLIGNOTANT</b> .....	<i>pag. 10</i>
<b>3.9</b>	<b>Branchement ELECTRO-SERRURE</b> .....	<i>pag. 10</i>
<b>4.</b>	<b>RÉGLAGES D'USINE</b> .....	<i>pag. 11</i>
<b>5.</b>	<b>Touches de PROGRAMMATION ONCTIONS</b> .....	<i>pag. 11</i>
<b>5.1</b>	<b>FONCTIONS</b>	
<b>5.1.1</b>	REGLER la FERMETURE AUTOMATIQUE	
<b>5.1.2</b>	ANNULER la FERMETURE AUTOMATIQUE	
<b>5.1.3</b>	ACTIVER la BARRE PALPEUSE de type RESISTIVE 8K2	
<b>6.</b>	<b>LOGIQUES DE FONCTIONNEMENT</b> .....	<i>pag. 12</i>
<b>7.</b>	<b>PROGRAMMATION RADIO</b> .....	<i>pag. 14</i>
<b>7.1</b>	<b>EFFACEMENT des codes radio</b>	
<b>7.2</b>	<b>MEMORISATION d'une télécommande avec fonction de START</b>	
<b>7.3</b>	<b>MEMORISATION d'une télécommande avec fonction de START PIETON</b>	
<b>8.</b>	<b>PROGRAMMATION DE TEMPS</b> .....	<i>pag. 15</i>
<b>8.1</b>	<b>Programmation AUTOMATIQUE</b>	
<b>8.1.1</b>	Programmation AUTOMATIQUE avec DETECTION OBSTACLES – portail 2 vantaux	
<b>8.1.2</b>	Programmation AUTOMATIQUE avec DETECTION OBSTACLES – portail à 1 vantail	
<b>8.2</b>	<b>Programmation SEQUENTIELLE</b> .....	<i>pag. 16</i>
<b>8.2.1</b>	Programmation SEQUENTIELLE avec DETECTION OBSTACLE – portail à 2 vantaux	
<b>8.2.2</b>	Programmation SEQUENTIELLE avec DETECTION OBSTACLES – portail à 1 vantail .....	<i>pag. 17</i>
<b>9.</b>	<b>AUTODIAGNOSTIC DE PANNE</b> .....	<i>pag. 18</i>
<b>10.</b>	<b>INSTALLATION DU COFFRET PAR04</b> .....	<i>pag. 19</i>
<b>11.</b>	<b>MISE AU REBUT</b> .....	<i>pag. 19</i>

## 1. AVERTISSEMENTS et CONSIGNES DE SECURITE'

**ATTENTION : Cette notice contient des informations importantes pour votre sécurité. Une mauvaise installation ou un mauvais usage peuvent causer des dommages sérieux aux personnes et aux objets.**

Lire soigneusement cette notice et prêter une attention spéciale aux paragraphes marqués par le symbole .

**Conserver cette notice à l'abri pour toute consultation ultérieure.**

 **Ne permettez pas aux enfants de jouer avec la motorisation ou les commandes du portail.**  
**Ne permettez pas l'accès près du portail à vos enfants et animaux.**  
**Tenir les commandes hors des enfants et des personnes non autorisés.**

 **Les catégories suivantes :**

- Enfants de 8 ans ou plus,
- Personnes à réduites capacités physiques ou mentales,
- Personnes que ne connaissent pas le produit,

**peuvent utiliser la motorisation seulement sur surveillance ou d'après instructions détaillées du correct emploi et des risques associés**

 **Coupez toujours l'alimentation électrique avant toutes interventions sur la carte de gestion.**

 **Brancher toujours le câble de terre.**

Le branchement, la programmation et la mise en service de la carte de gestion doivent toujours être effectuées par des personnes compétentes et qualifiées, selon les prescriptions des lois, normatives et règlements en vigueur, et selon la norme EN 12445 en matière de motorisation de portails.

**Cette carte est construite pour être utilisée seulement avec le transformateur en dotation.**

**Prévoir, sur le secteur d'alimentation de l'automatisme, un interrupteur omnipolaire pour la coupure d'alimentation d'urgence (paragraphe 3 de cette notice).**

**En cas d'emploi de pousoir homme présent s'assurer que personne ne soit dans le périmètre de manœuvre de la motorisation.**

**Examiner régulièrement l'installation et vérifier éventuelles traces d'usure ou détérioration des câbles.**

**En cas une intervention d'entretien ou dépannage soit nécessaire, ne pas utiliser la motorisation jusqu'à que le correct fonctionnement est rétabli.**

La carte de gestion permet de contrôler également des portails motorisés à 1 ou 2 vantaux.

**Dans le cas de portails avec un seul vantail, prêter une attention spéciale aux indications marquées par le symbole :**



## 2. SCHEMA et DESCRIPTION des COMPOSANTS

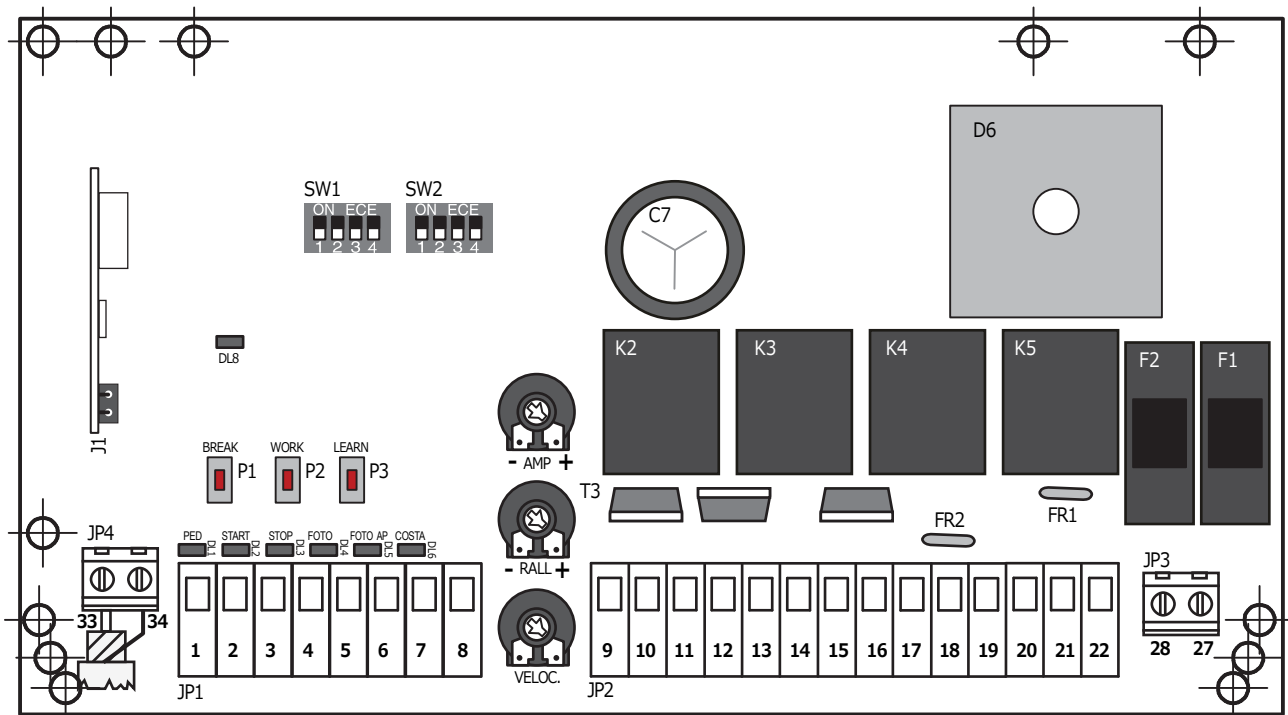

- F1** = fusible général 20A
- F2** = fusible batterie 20A
- FR1** = fusible accessoires 0,65A
- FR2** = fusible clignotant et serrure 1,6A
- K2/3** = relais moteur 1
- K4/5** = relais moteur 2
  
- JP1** = bornier dispositifs de COMMANDE et SECURITE'
- JP2** = bornier connexion MOTEURS et ACCESSOIRES
- JP3** = bornier connexion BATTERIES de SECOURS
- JP4** = connecteur ANTENNE pour extérieur
  
- AMP** = potentiomètre DETECTION OBSTACLES
- RALL** = potentiomètre réglage VITESSE RALENTISSEMENT
- VELOC.** = potentiomètre réglage VITESSE MANŒUVRE
  
- SW1-SW2** = dip-switches programmation FONCTIONS

### LED DE SIGNALISATION

- DL1** = LED commande START PIETON
- DL2** = LED commande de START
- DL3** = LED commande de STOP
- DL4** = LED photocellule OUVERTURE
- DL5** = LED photocellule FERMETURE
- DL6** = LED BARRE PALPEUSE
- DL8** = LED de PROGRAMMATION

### TOUCHES DE PROGRAMMATIONS

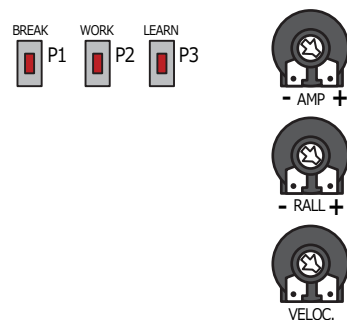

### 3. BRANCHEMENTS ELECTRIQUES

Schéma de BRANCHEMENT pour moteurs **12Vac**

français

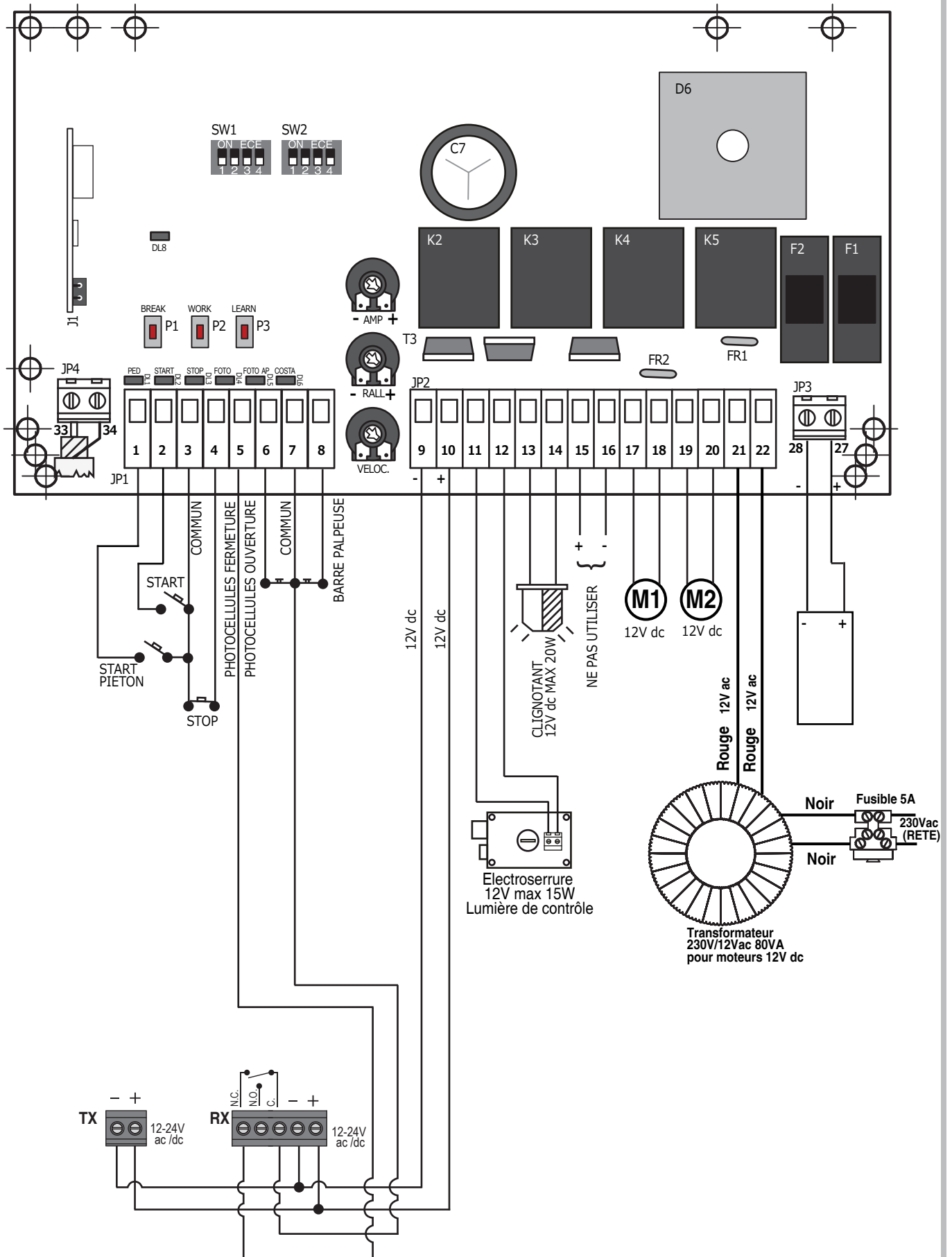

**JP1 = bornier dispositifs de COMMANDE et SECURITE'**

- 1 commande de START PIETON (contact N.O.)
- 2 commande de START (contact N.O.)
- 3 COMMUNE commandes
- 4 commande de di STOP (contact N.F.)
- 5 entrée PHOTOCELLULE FERMETURE (contact N.F.)
- 6 entrée PHOTOCELLULE OUVERTURE (contact N.F.)
- 7 COMMUN dispositifs de sécurité
- 8 entrée BARRE PALPEUSE (contact N.F.)

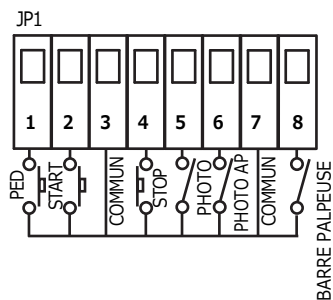

**JP2 = bornier connexion MOTEURS et ACCESSOIRES**

- 9 NEGATIF (-) 12Vdc alimentation accessoires
- 10 POSITIF (+) 12Vdc alimentatio accessoires
- 11 branchement SERRURE ELECTRIQUE/LUMIERE DE CONTROLE
- 12 branchement SERRURE ELECTRIQUE/LUMIERE DE CONTROLE
- 13 alimentation clignotant 12Vdc - max 20W
- 14 alimentation clignotant 12Vdc - max 20W
- 15 } NE PAS UTILISER
- 16 } NE PAS UTILISER
- 17 alimentation **MOTEUR 1** - 12Vdc
- 18 alimentation **MOTEUR 1** - 12Vdc
- 19 alimentation **MOTEUR 2** - 12Vdc
- 20 alimentation **MOTEUR 2** - 12Vdc
- 21 entrée TRANSFORMATEUR 12Vac
- 22 entrée TRANSFORMATEUR 12Vac

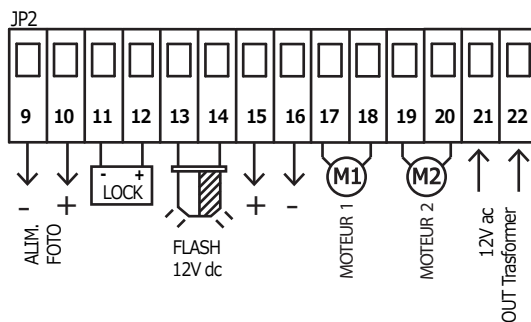

**JP3 = bornier connexion BATTERIES de SECOURS**

- 27 branchement BATTERIE de SECOURS (+) positif
- 28 branchement BATTERIE de SECOURS (-) negatif

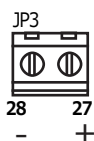

**JP4 = connecteur ANTENNE pour extérie**

- 33 câble antenne (ÁME)
- 34 câble antenne (TRESSE)

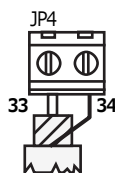

### 3.1 Branchement MOTEURS

**M1** moteur 1 → vantail que se ouvre pour premier et **se ferme pour second**

**M2** moteur 2 → vantail que se ouvre pour second et **se ferme pour premier**







Brancher le moteur **M1** aux contacts **17 - 18** du bornier **JP2**.

Brancher le moteur **M2** aux contacts **19 - 20** du bornier **JP2**.

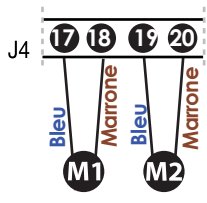
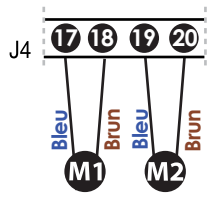

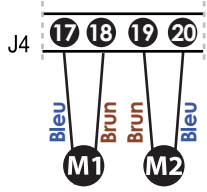
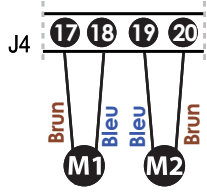
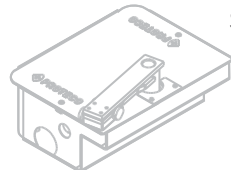
Dans le cas de portail à un seul vantail, brancher le moteur aux contacts **17 - 18** du bornier **JP2** et régler le dip-switch correspondant : (SW1) **DIP 1 = ON**

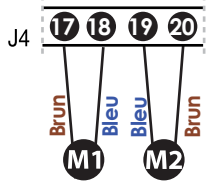
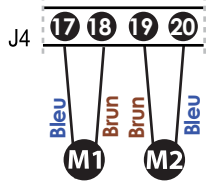
Brancher les moteurs selon le type de motorisation comme dans le schéma ci-dessous:

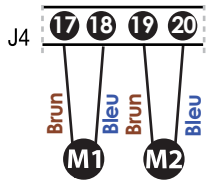
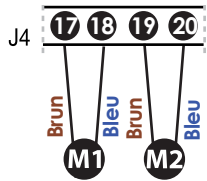
Motorisation	Portail	
	Vanatil GAUCHE ouvrant (M1)	Vanatil DROIT ouvrant (M1)
 <p>ACE</p>		
 <p>ADVANTAGE</p>		
 <p>SHARK</p>  <p>LEADER</p>		
 <p>WHEELER</p>		

## 3.2 Branchement ALIMENTATION

Une fois que tous le câblage est en place, brancher la carte à au réseau d'alimentation principal.

Brancher la tension **230V** au bornier du transformateur (**80VA**, primaire **230V** – secondaire **12V**) et brancher le transformateur aux bornes **21-22** de la carte.

### 3.2.1 Alimentation par PANNEAU SOLAIRE

La carte peut aussi être alimentée par un système solaire. Brancher la batterie du système solaire aux bornes **27-28** de la carte.

### 3.2.2 Branchement BATTERIE de SECOURS

Pour assurer l'ouverture motorisée du portail même en cas de coupure de courant, brancher à la carte n°1 batteries de secours de **12V 1,2Ah** chaque aux bornes **27 (+) / 28 (-)**.

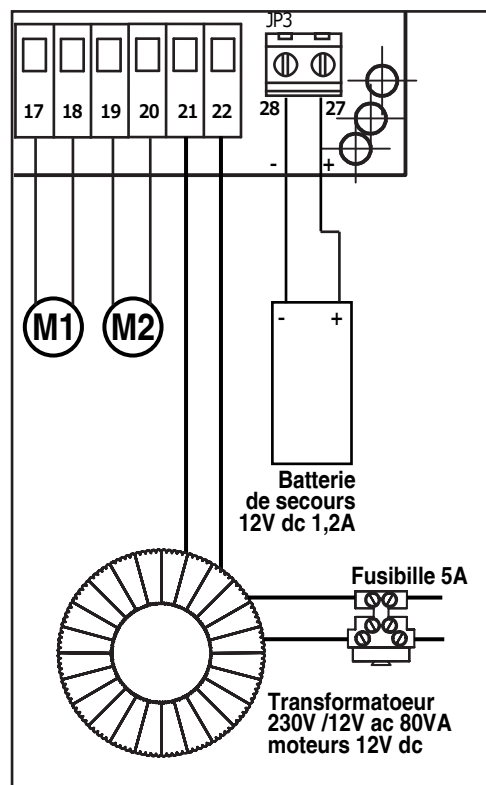

## 3.3 Branchement commande de START

Brancher la commande de **START** (contact N.O.) aux bornes n° **2-3** du bornier **JP1**.

Une deuxième commande de START peut être branchée en PARALLELE (contact N.O.).

### 3.3.1 Branchement d'un TEMPORISATEUR avec fonction JP1 de START permanent

Il est possible de brancher un minuteur (TIMER) (contact N.O.) aux bornes n° **2-3** du bornier **JP1**.

#### ATTENZION !

**SI ON BRANCHE UN TEMPORISATEUR IL FAUT ACTIVER LA FONCTION DE PRIORITE' A L'OUVERTURE : SW2 DIP n° 1=ON**

### 3.3.2 Branchement CONTACTEUR à CLE'

Pour gérer le commande de **START** avec un CONTACTEUR à CLE' le brancher (contact N.O.) aux bornes n° **2-3** du bornier **JP1**.

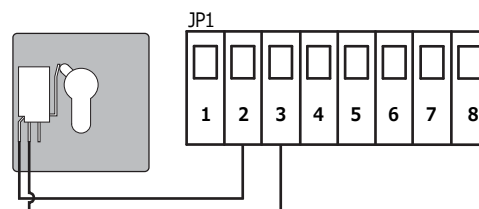
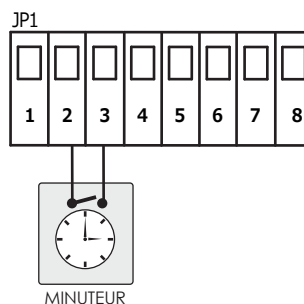
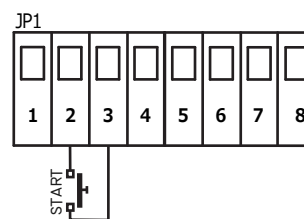

## 3.4 Branchement commande d'OUVERTURE PIETON

Vous pouvez brancher un dispositif pour l'OUVERTURE PIETON (contact N.O.) aux bornes n° **1-3** du bornier **JP1**.

Des autres dispositifs pour l'OUVERTURE PIETON peuvent être branchés en PARALLELE (contacts N.O.).

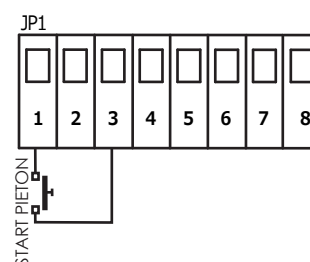

### 3.5 Branchement commande de STOP (Arrêt d'Urgence)

Brancher un bouton poussoir de STOP (contact N.F.) Aux bornes n° 3-4 du bornier JP1.  
Des autres poussoirs de stop peuvent être branchés en série (contact N.F.).

**⚠ Le branchement d'une commande de STOP de secours est indispensable pour la sécurité des personnes et des choses.**

Note: Pour exclure temporairement le contact de STOP, seulement pendant la phase d'installation, faire un pontage entre les bornes n°3 et n°4

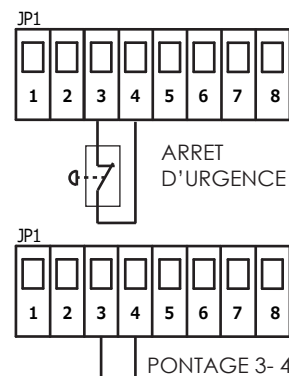

### 3.6 Branchement des PHOTOCÉLULES

#### 3.6.1 Photocellules de sécurité en FERMETURE

Alimenter les photocellules par les bornes n° 9-10 du bornier JP2.  
Brancher le photocellules (contact N.F.) aux bornes n° 5-7 du bornier JP1.

Pour brancher un jeu supplémentaire de photocellules en fermeture faire un branchement en **SERIE** (N.F.).

- Un obstacle que coupe le rayon des photocellules pendant la fermeture cause l'**ARRET** du portail et l'**INVERSION** de manoeuvre dans 1,5 seconds.
- L'intervention des photocellules lorsque le portail est en ouverture ne cause aucun effet sur la manoeuvre de la motorisation.

**⚠ Pour la sécurité des personnes et objets est obligatoire d'installer au moins un jeu de photocellules de sécurité en FERMETURE.**

Note: Pour exclure temporairement le photocellules de sécurité en fermeture, seulement pendant la phase d'installation, faire un pontage entre les bornes n°5 et n°7.

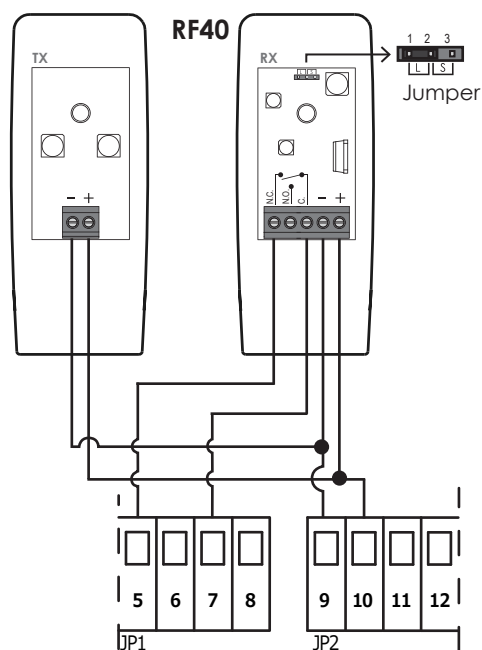

#### 3.6.2 Photocellules de sécurité en OUVERTURE

Alimenter les photocellules par les contacts n° 9-10 du bornier JP2.  
Brancher le photocellules (contact N.F.) aux bornes n° 6-7 du bornier JP1.

Pour brancher des autres photocellules en ouverture faire des branchements en **SERIE** (N.F.).

- Un obstacle que coupe le rayon des photocellules pendant l'ouverture cause l'**ARRET** du portail. La motorisation **CONTINUE** la manoeuvre de ouverture dès que le rayon des photocellules est dégagé.
- Un obstacle que coupe le rayon des photocellules pendant la fermeture cause l'**ARRET** de portail et l'**INVERSION** de manoeuvre au degagement du rayon des photocellules.

**⚠ Pour la sécurité des personnes et objets est indispensable d'installer au moins un jeu de photocellules de sécurité en OUVERTURE.**

Note: Pour exclure temporairement le photocellules de sécurité en ouverture, seulement pendant la phase d'installation, faire un pontage entre les bornes n°6 et n°7.

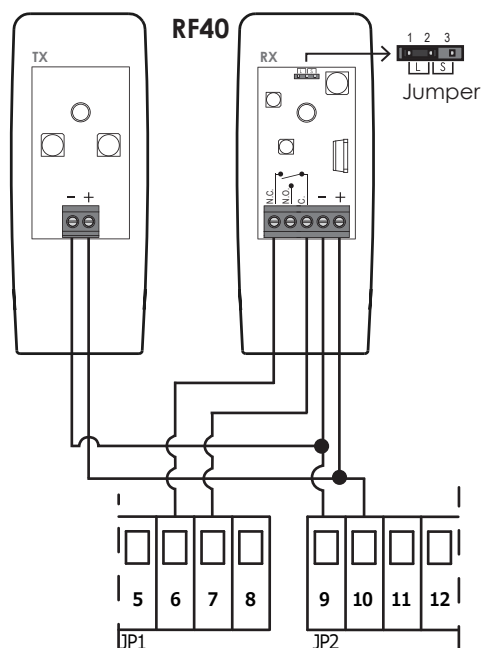
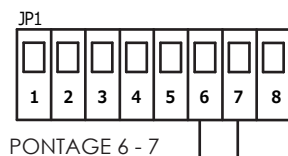

## 3.7 Branchement BARRE PALPEUSE

### 3.7.1 BARRE PALPEUSE avec fonction de sécurité en FERMETURE/OUVERTURE

Brancher le contact de la barre palpeuse aux bornes n° 7 – 8 du bornier JP1.

- L'activation de la barre palpeuse pendant la fermeture cause l'**ARRET** du portail et l'**INVERSION** de manœuvre pour environ 10 cm. Le portail reste immobile jusqu'à une nouvelle commande de Start et puis **OUVRE**.
- L'activation de la barre palpeuse pendant la ouverture cause l'**ARRET** du portail et l'**INVERSION** de manœuvre pour environ 10 cm. Le portail reste immobile jusqu'à une nouvelle commande de Start et puis **FERME**.

Note: Pour exclure temporairement la barre palpeuse de sécurité, faire un pontage entre les bornes n°7 et n°8.

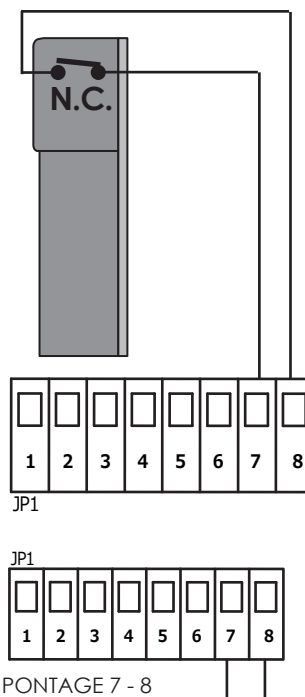

### 3.7.2 BARRE PALPEUSE + PHOTOCELLES

#### a) sécurité en FERMETURE

Brancher la barre palpeuse en SERIE (contact N.F.) sur le contact des photocellules.

- L'intervention de la barre palpeuse ou des photocellules en fermeture cause l'**ARRET** du portail et l'**INVERSION** de manœuvre.
- L'intervention de la barre palpeuse ou des photocellules lorsque le portail est en ouverture ne cause aucun effet sur la manœuvre de la motorisation.

#### b) sécurité en OUVERTURE

Brancher la barre palpeuse en SERIE (contact N.F.) sur le contact des photocellules.

- L'intervention de la barre palpeuse ou des photocellules en ouverture cause l'**ARRET** provisoire du portail. La motorisation **CONTINUE** la manœuvre dès que l'obstacle a été retiré.
- L'intervention de la barre palpeuse ou des photocellules en fermeture cause l'**ARRET** du portail et l'**INVERSION** de manœuvre au dégagement.

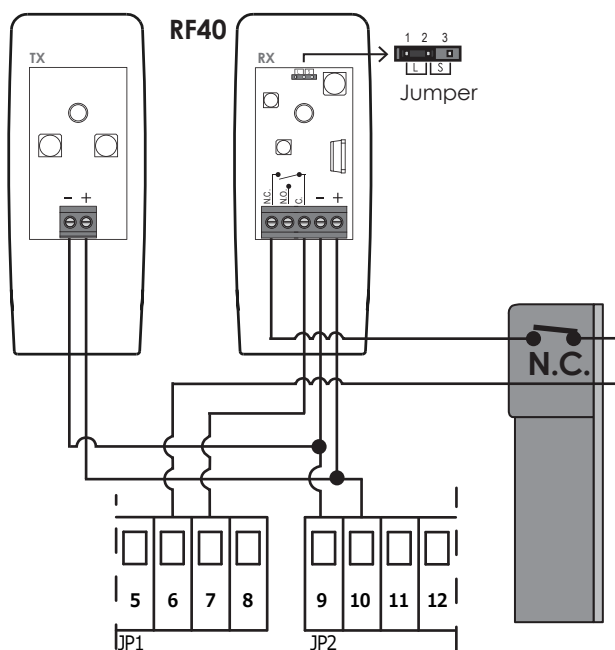
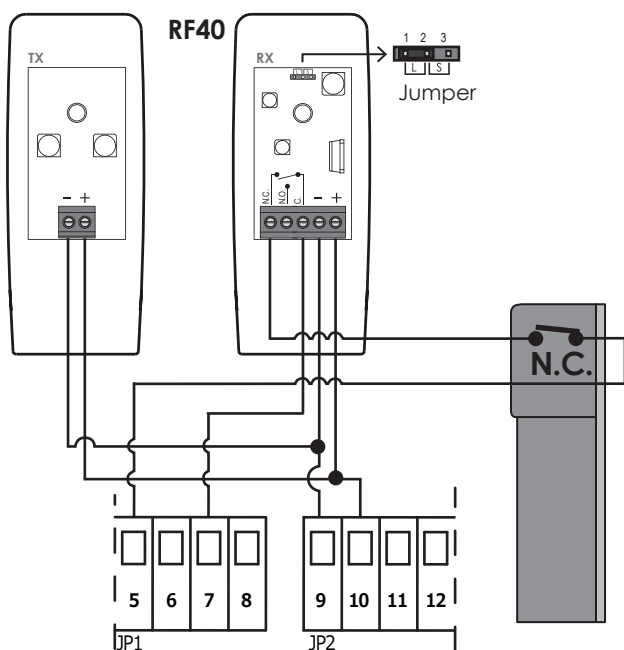

### 3.7.3 BARRE PALPEUSE résistive 8K2 sécurité en OUVERTURE

**ATTENTION:**

Pour habiliter la carte au fonctionnement avec une barre palpeuse de type **RESISTIVE 8K2** : régler le dip-switch de **SW2 n° DIP 3=ON**.

Brancher la barre palpeuse avec la résistance aux bornes n° **7 - 8** du bornier **JP1**.

- L'intervention de la barre **8K2** pendant la fermeture cause l'**ARRET** du portail et l'**INVERSION** de manœuvre de 10 cm. Le portail reste immobile jusqu'à une nouvelle commande e Start e puis **OUVRE**.

- L'intervention de la barre 8K2 pendant la ouverture cause l'**ARRET** du portail et l'**INVERSION** de manoeuvre de 10 cm. Le portail reste immobile jusqu'à une nouvelle commande e Start e puis **FERME**.

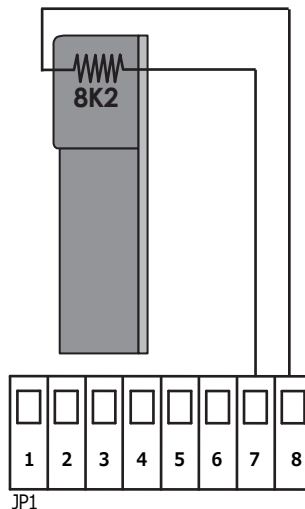

### 3.7.4 BARRE resistive 8K2 + PHOTOCELLULES

**a) Sécurité en FERMETURE**

**ATTENTION:**

Pour habiliter la carte au fonctionnement avec une barre palpeuse de type **RESISTIVE 8K2** : régler le dip-switch de **SW2 n° DIP 3=ON**

Brancher la barre palpeuse résistive **8K2** en **SERIE** au contact N.F. des photocellules

- L'intervention de la barre palpeuse ou des photocellules en fermeture cause l'**ARRET** du portail et l'**INVERSION** de manœuvre.
- L'intervention de la barre palpeuse ou des photocellules lorsque le portail est en ouverture ne cause aucun effet sur la motorisation.

**b) Sécurité en OUVERTURE**

**ATTENTION:**

Pour habiliter la carte au fonctionnement avec une barre palpeuse de type **RESISTIVE 8K2** : régler le dip-switch de **SW2 n° DIP 3=ON**.

Brancher la barre palpeuse résistive **8K2** en **SERIE** au contact N.F. des photocellules

- L'intervention de la barre palpeuse ou des photocellules en ouverture cause l'**ARRET** provisoire du portail. La motorisation **CONTINUE** la manœuvre dès que l'obstacle a été retiré.
- L'intervention de la barre palpeuse ou des photocellules en fermeture cause l'**ARRET** du portail et l'**INVERSION** de manœuvre au dégagement.

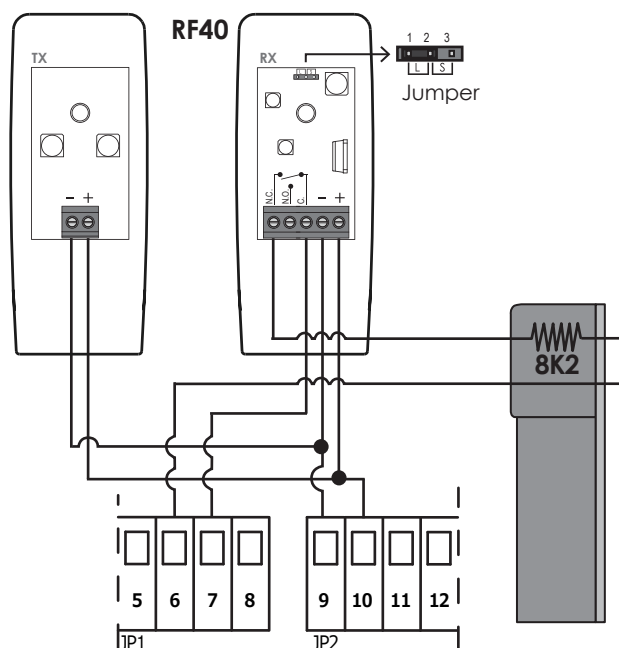
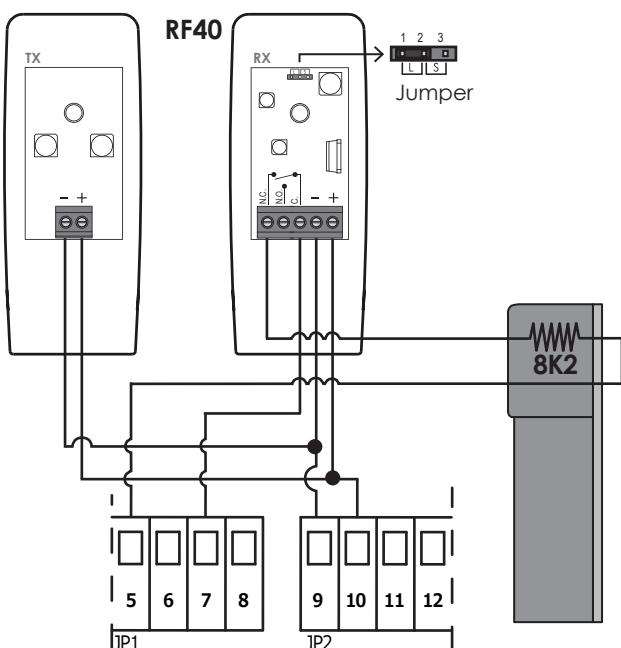

### 3.8 Branchement CLIGNOTANT

Brancher le clignotant (max 20W) aux bornes n° 13-14 du bornier JP2.

- Clignotement **LENTO** → portail en **OUVERTURE**
- Clignotement **RAPIDE** → portail en **FERMETURE**
- Lumière **FIXE** → portail en **PAUSE**

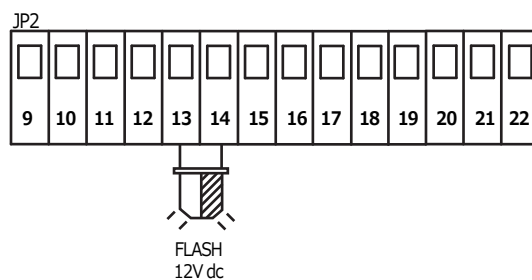

### 3.9 Branchement ELECTRO-SERRURE

Brancher la serrure électrique (12V, max 15W) aux bornes n° 11 - 12 du bornier JP2 .

#### ATTENTION:

Per abilitar la carte au fonctionnement avec une SERRURE ELECTRIQUE, régler le dip-switch de **SW2** n° **DIP2** = **OFF**.

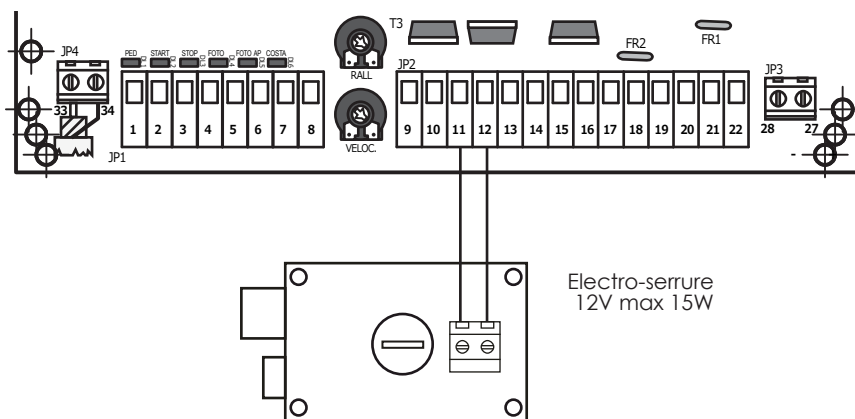

## 4. Réglages d'Usine

La carte est livrée d'usine prête pour une programmation de type **SEQUENTIELLE**, avec temps de travail et décalage entre les vantaux pré-réglés pour un 'ouverture standard de 90° et avec la fermeture automatique (3 seconds).



**PUISSANCE MOTEURS** ———> réglée d'usine au maximum (+)  
Utiliser le potentiomètre **AMP** pour régler la force des moteurs ;  
plus haute est la force, plus grande l'effort nécessaire pour arrêter le portail.



**VITESSE DE RALENTISSEMENT** ———> réglée d'usine au milieu  
Utiliser le potentiomètre **RALL** pour régler la vitesse de ralentissement fin de course;  
**Attention: si le potentiomètre est réglé au maximum, il n'y a pas de ralentissement.**



**VITESSE DE MANOEUVRE** ———> réglée d'usine au maximum (+)  
Utiliser le potentiomètre **VELOC** pour régler la vitesse de manœuvre des moteurs.

## 5. Touches de PROGRAMMATION



### Touche **BREAK**

Utiliser la touche **BREAK** pour:

- Régler le TEMPS de FERMETURE AUTOMATIQUE (voir paragraphes FERMETURE AUTOMATIQUE 5.1.1 et 5.1.2)



### Touche **WORK**

Utiliser la touche **WORK** pour:

- Donner une commande de **START**.
- Programmer la carte en modalité **SEQUENTIELLE**.



### Touche **LEARN**

Utiliser la touche **LEARN** pour:

- Programmer la carte en modalité **AUTOMATIQUE** (Voir paragraphes PROGRAMMATION 8.1. et 8.2.).
- Activer/désactiver la **FERMETURE AUTOMATIQUE** (voir paragraphes FERMETURE AUTOMATIQUE 5.1.1 et 5.1.2).

## 5.1 FONCTIONS

### 5.1.1 REGLER la FERMETURE AUTOMATIQUE (portail fermé)

Le temps pour la **FERMETURE AUTOMATIQUE** est réglé d'usine à **3 seconds**.

Pour régler le **TEMPS de FERMETURE AUTOMATIQUE**:

- Appuyer sur la touche **LEARN** et relâcher : la **LED DL8** commence à clignoter.
- Appuyer sur la touche **BREAK** et relâcher : la carte commence à compter et la **LED DL8** clignote plus vite.
- Appuyer encore une fois sur la touche **BREAK** et relâcher pour terminer le temps de pause (maximum 120 sec.)

### 5.1.2 ANNULER la FERMETURE AUTOMATIQUE (portail en position fermé)

Pour annuler le **TEMPS de FERMETURE AUTOMATIQUE**:

- Appuyer sur la touche **LEARN** et relâcher : la **LED DL8** commence à clignoter.
- Appuyer sur la touche **BREAK** et relâcher 2 fois consécutives.
- La **FERMETURE AUTOMATIQUE** est annulée.

### 5.1.3 ACTIVER la BARRE PALPEUSE de type RESISTIVE 8K2

Pour habilitier la carte au fonctionnement avec une barre palpeuse de type **RESISTIVE 8K2** régler le dip-switch de **SW2 n° DIP 3=ON** (en absence d'alimentation).

## 6. LOGIQUES DE FONCTIONNEMENT

Les différentes logiques de fonctionnement peuvent être sélectionnées par le dip-switches des blocs **SW1 - SW2**. La carte est livrée avec les réglages dip-switches suivants :



Légende:



dip-switch **BLANC** en **BAS** = OFF



dip-switch **BLANC** en **HAUT** = ON

**ATTENTION : coupez l'alimentation principale avant toute intervention sur les dip-switches.**

### Bloc SWITCH SW1

dip n° 1



ON

OFF = Fonctionnement à **2 VANTAUX**



ON = Fonctionnement à **1 VANTAIL** (moteur **M1**)

OFF



dip n° 2



ON

OFF = Fonction **FERMETURE RAPIDE désactivée**



ON = Fonction **FERMETURE RAPIDE active**

Le portail se referme automatiquement 5 seconds après le passage entre le photocellules.

OFF

dip n° 3



ON

OFF = Fonction électro-serrure «**COUP de BELIER**» **désactivée**

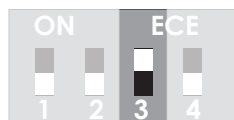

ON = Fonction électro-serrure «**COUP de BELIER**» **active**

**Note:** seulement pour portails avec **SERRURE ELECTRIQUE** installée

OFF

dip n° 4



ON

OFF = **COUPLE DE DEMARRAGE moteurs active**

Au démarrage de la manœuvre la carte donne pleine puissance aux moteurs pour 2 seconds, ensuite la puissance moteurs revient au réglage standard (potentiomètre AMP)



ON = **COUPLE DE DEMARRAGE moteurs désactivée**

OFF

## Bloc SWITCH SW2

### dip n° 1



ON

OFF = Fonction **PRIORITE' A L'OUVERTURE** désactivée



ON = Fonction **PRIORITE' A L'OUVERTURE** active

OFF

Cette fonction permet la priorité à la commande d'OUVERTURE; la carte n'accepte pas aucune autre commande autant que le portail est en ouverture ou en temps de pause

### dip n° 2



ON

OFF = Fonction **ELECTRO-SERRURE** active



ON = Fonction **SLAMPE TEMOIN** portail ouvert (bornes 11- 12)

OFF

### dip n° 3



ON

OFF = fonction **BARRE PALPEUSE MECANIQUE** active (contact N.F.)



ON = fonction **BARRE PALPEUSE RESISTIVE 8K2** (résistive) active

OFF

### dip n° 4

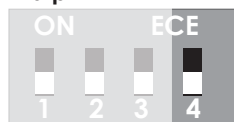

ON

OFF = fonction **RELACHE FINAL** moteurs en butée désactivé



ON = fonction **RELACHE FINAL moteurs en butée** active

Cette fonction permet aux moteurs de réduire la force de poussée une fois que les vantaux sont complètement ouverts/fermés.

OFF

## 7. PROGRAMMATION RADIO

La carte **NE PERMET PAS** la programmation radio si les dispositifs de sécurité ne sont pas branchés correctement.

Vérifier les branchements suivants : borne n° **4** contact de **STOP** (LED **DL3**)  
borne n° **5** Photocellules en **FERMETURE** (LED **DL4**)  
borne n° **6** Photocellules en **OUVERTURE** (LED **DL5**)  
borne n° **8** **BARRE PALPEUSE** (LED **DL6**)

**LED éteint** = dispositifs de sécurité **ABSENT**

**LED allumé** = dispositif de sécurité **BRANCHE'**

Pour exclure temporairement un contact de sécurité faire un pontage comme indiqué aux paragraphes **3.5 / 3.6**.

Il est également possible de commander cette carte de gestion par des radio télécommandes à code fixe ou type rolling-code. Prêtez attention au type de télécommande que vous souhaitez utiliser.

Une fois que la première télécommande a été mémorisée sur le récepteur radio, la carte ne fonctionnera que avec le même type de télécommande (code fixe OU rolling-code). Le retour à la condition d'usine ne sera plus possible.

**Avant de programmer les télécommandes il est conseillé (pour raisons de sécurité) d'effacer tous les codes radio éventuellement mémorisés par la carte.**

### 7.1 EFFACEMENT des codes radio

- Appuyer au même temps sur les touches **LEARN** et **BREAK** (la **LED DL8** clignote rapide) et maintenir appuyé jusqu'à la **LED** s'éteigne.
- Relâcher les touches : la **LED DL8** s'allume fixe et tous les codes radio sont effacés.

### 7.2 MEMORISATION d'une télécommande avec fonction de START

- Appuyer une fois sur la touche **LEARN** et relâcher : la **LED DL8** clignote.
- Appuyer sur la télécommande dans le 5 seconds suivants.  
La carte mémorise le code radio et sort automatiquement de la programmation radio.
- La carte peut mémoriser jusqu'à 64 codes radio différents comme commande de **START**.

### 7.3 MEMORISATION d'une télécommande avec fonction de START PIETON

- Appuyer 2 fois consécutives sur la touche **LEARN** et relâcher : la **LED DL8** clignote rapidement.
- Appuyer sur la touche de la télécommande qu'on veut utiliser pour le **START PIETON**.  
La carte mémorise le code radio et sort automatiquement de la programmation radio.
- La carte peut mémoriser jusqu'à 64 codes radio différents comme commande de **START PIETON**.

## 8. PROGRAMMATION DE TEMPS

La carte est livrée d'usine pré-réglée en **programmation SEQUENTIELLE pour un 'ouverture standard à 90°**.  
Le temps de décalage entre les vantaux est de 3 seconds (en ouverture comme en fermeture)  
et le temps de ralentissement est environ de 4 seconds.

### 8.1 Programmation AUTOMATIQUE

#### 8.1.1 Programmation AUTOMATIQUE avec DETECTION OBSTACLES – portail 2 vantaux

##### ATTENTION:

Avant de démarrer la programmation donner une commande de Start et vérifier que la puissance des moteurs soit convenable au poids du portail, si nécessaire réglez la puissance moteurs par le potentiomètre AMP afin que les vantaux ne s'arrêtent pas en cas d'une légère force de opposition.

- Afin d'une correcte programmation le portail doit obligatoirement être équipé avec des butées fin de course au sol.

- Positionner le portail en **FERMETURE** complète.
- Appuyer sur la touche **LEARN** et maintenir appuyé jusqu'à le démarrage des moteurs (environ 10 seconds.)
- Le portail se **FERME** pour quelques seconds et en suite se re-ouvre.
- Le **moteur 1 M1 OUVRE** et après le temps de décalage (3 seconds) le **moteur 2 - M2 OUVRE** aussi.
- Les moteurs s'arrêtent à la butée fin de course de **OUVERTURE**, la carte règle la force moteurs et le ralentissement (les mêmes en ouverture et en fermeture).
- Le portail part automatiquement en **FERMETURE**, ralentit et s'arrête aux butées fin de course fermeture.
- La manœuvre est complète et tous le temps de fonctionnement ont été mémorisés par la carte.
- La motorisation est prête pour la mise en service.

##### ATTENTION:

Si pendant la procédure de programmation les vantaux s'arrêtent avant d'arriver aux butées fin de course, régler le potentiomètre AMP vers le+ et repeter la programmation AUTOMATIQUE du début.

#### Fonction DETECTION OBSTACLES

- Si le portail rencontre un obstacle pendant l'**OUVERTURE** la motorisation inverse la direction et s'arrête pour 30 seconds (ou pour le temps de pause réglé si la fermeture automatique est active) et ensuite ferme. Si le portail est déjà en ralentissement la motorisation s'arrête jusqu'à la réception d'une nouvelle commande.
- Si le portail rencontre un obstacle pendant la **FERMETURE** la motorisation inverse la manœuvre jusqu'à ouvrir complètement et attend 30 seconds (ou le temps de pause réglé si la fermeture automatique est active) avant de se refermer. Si au moment de la détection obstacle le portail est déjà en ralentissement la motorisation s'arrête et essaye de fermer pour 3 fois (chaque 30 seconds ou temps de pause réglé), si l'obstacle persiste le portail reste ouvert jusqu'à une nouvelle commande.

#### 8.1.2 Programmation AUTOMATIQUE avec DETECTION OBSTACLES – portail à 1 vantail

##### ATTENTION:

Vérifier le branchement du moteur sur le contact MI de la carte (bornes 17-18 du bornier JP2) et le dip-switch DIP 1 = ON sur le bloc SW1



- Positionner le portail en **FERMETURE** complète.
- Appuyer sur la touche **LEARN** et maintenir appuyé jusqu'à le démarrage du moteur (environ 10 seconds)
- Le portail se **FERME** pour quelques seconds et en suite se re-ouvre.
- Le moteur **OUVRE** et s'arrête à la butée fin de course de **OUVERTURE**, la carte règle la force moteur et le ralentissement (les mêmes en ouverture et en fermeture)
- Le portail part automatiquement en **FERMETURE**, ralentit et s'arrête à la butée fin de course fermeture.
- La manœuvre est complète et tous le temps de fonctionnement ont été mémorisés par la carte.
- La motorisation est prête pour la mise en service.

##### ATTENTION:

Si pendant la procédure de programmation le vantail s'arrête avant d'arriver au fin de course, régler le potentiomètre AMP vers le+ et repeter la programmation AUTOMATIQUE du début.

## 8.2.1 Programmation SEQUENTIELLE avec DETECTION OBSTACLE – portail à 2 vantaux

**ATTENTION:**

Avant de démarrer la programmation donner une commande de start et vérifier que la puissance des moteurs soit convenable au poids du portail, si nécessaire réglez la puissance moteurs par le potentiomètre AMP afin que les vantaux ne s'arrêtent pas en cas d'une légère force de opposition

- Afin d'une correcte programmation le portail doit obligatoirement être équipé avec des butées fin de course au sol en ouverture et fermeture.
- Il est également possible utiliser une TELECOMMANDE mémorisée auparavant sur la carte au lieu de la touche WORK pour programmer la motorisation en modalité séquentielle.

- Positionner le portail en **FERMETURE** complète.
- Appuyer sur la touche **LEARN** ou sur les touches **LEARN** et **WORK** au même temps si vous utilisez la télécommande pour continuer la programmation, et relâcher: la **LED DL8** clignote.
- Appuyer sur la touche **WORK/télécommande** et relâcher: **le vantail moteur 1 - M1 OUVRE**.
- Quand le vantail **M1** est au près au 90% de la manœuvre appuyer sur la touche **WORK/télécommande** et relâcher : **le vantail M1 ralentit**.
- Le moteur **M1** s'arrête automatiquement quand le vantail arrive en butée fin de course.
- Appuyer sur la touche **WORK/télécommande** et relâcher: la carte compte le temps de décalage entre les vantaux en ouverture et la **LED DL8** clignote rapidement.
- Quand le temps de décalage est suffisant appuyer à nouveau sur la touche **WORK/télécommande** et relâcher : le vantail du **moteur 2 - M2 OUVRE** et la LED revient au clignotement normal.
- Quand le vantail **M2** est au près au 90% de la manœuvre de ouverture appuyer sur la touche **WORK/télécommande** et relâcher: **le vantail M2 ralentit**.
- Le moteur **M2** s'arrête automatiquement quand le vantail arrive en butée fin de course ouverture
- Appuyer sur la touche **WORK/télécommande** et relâcher : le vantail **moteur 2 M2** part en **FERMETURE**.
- Quand le vantail **M2** est au près au 90% de la manœuvre de fermeture appuyer sur la touche **WORK/télécommande** et relâcher: **le vantail M2 ralentit**.
- Le moteur **M2** s'arrête automatiquement quand le vantail arrive en butée fin de course fermeture.
- Appuyer sur la touche **WORK/télécommande** et relâcher: la carte compte le temps de décalage entre les vantaux en fermeture et la **LED DL8** clignote rapidement.
- Quand le temps de décalage est suffisant appuyer sur la touche **WORK/télécommande** et relâcher: le vantail du **moteur 1 – M1 FERME** et la **LED** revient au clignotement normal.
- Quand le vantail **M1** est au près au 90% de la manœuvre de fermeture appuyer sur la touche **WORK/télécommande** et relâcher: **le vantail M1 ralentit**.
- Le moteur **M1** s'arrête automatiquement quand le vantail arrive en butée fin de course fermeture.
- La **carte sort automatiquement de la modalité de programmation** et est prête pour la mise en service.

A chaque modifications de la vitesse de manoeuvre ou de ralentissement sur les potentiomètres RALL et VELOC, il est nécessaire de répéter la programmation du début.

**Vérifier le bon fonctionnement de la motorisation.**

**En cas de temps de manoeuvre incorrects repeter la procedure de programmation du debut.**

**Fonction DETECTION OBSTACLES**

- Si le portail rencontre un obstacle pendant l'**OUVRETURE** la motorisation inverse la direction et s'arrête pour 30 seconds (ou pour le temps de pause réglé si la fermeture automatique est active) et ensuite ferme. Si le portail est déjà en ralentissement la motorisation s'arrête jusqu'à la réception d'une nouvelle commande.
- Si le portail rencontre un obstacle pendant la **FERMETURE** la motorisation inverse la manœuvre jusqu'à ouvrir complètement et attend 30 seconds (ou le temps de pause réglé si la fermeture automatique est active) avant de se refermer. Si au moment de la détection obstacle le portail est déjà en ralentissement la motorisation s'arrête et essaye de fermer pour 3 fois (chaque 30 seconds ou temps de pause réglé), si l'obstacle persiste le portail reste ouvert jusqu'à une nouvelle commande.

## 8.2.2 Programmation SEQUENTIELLE avec DETECTION OBSTACLES – portail à 1 vantail

### ATTENTION:

Vérifier le branchement du moteur sur le contact MI de la carte (bornes 17-18 du bornier JP2) et le dip-switch DIP 1 = ON sur le bloc SW1

- Il est également possible d'utiliser une télécommande mémorisée auparavant sur la carte au lieu de la touche WORK pour programmer la motorisation en modalité séquentielle.

- Positionner le portail en **FERMETURE** complète.
- Appuyer sur la touche **LEARN** ou sur les touches **LEARN** et **WORK** au même temps si vous utilisez la télécommande pour continuer la programmation, et relâcher : la **LED DL8** clignote.
- Appuyer sur la touche **WORK/télécommande** et relâcher : le portail **OUVRE**.
- Quand le vantail est au près au 90% de la manœuvre appuyer sur la touche **WORK/télécommande** et relâcher : le moteur ralentit.
- Le moteur s'arrête automatiquement quand le vantail arrive en butée fin de course ouverture.
- Appuyer sur la touche **WORK/télécommande** et relâcher : le portail **FERME**.
- Quand le vantail est au près au 90% de la manœuvre de fermeture appuyer sur la touche **WORK/télécommande** et relâcher : le moteur ralentit.
- Le moteur s'arrête automatiquement quand le vantail arrive en butée fin de course fermeture.
- La carte sort automatiquement de la modalité de programmation et est prête pour la mise en service.

A chaque modification de la vitesse de manœuvre ou de ralentissement sur les potentiomètres RALL et VELOC, il est nécessaire de répéter la programmation du début

**Vérifier le bon fonctionnement de la motorisation.**

**En cas de temps de manœuvre incorrects répéter la procédure de programmation du début.**

### Fonction DETECTION OBSTACLES

- Si le portail rencontre un obstacle pendant l'**OUVERTURE** la motorisation inverse la direction et s'arrête pour 30 seconds (ou pour le temps de pause réglé si la fermeture automatique est active) et ensuite ferme. Si le portail est déjà en ralentissement la motorisation s'arrête jusqu'à la réception d'une nouvelle commande.
- Si le portail rencontre un obstacle pendant la **FERMETURE** la motorisation inverse la manœuvre jusqu'à ouvrir complètement et attend 30 seconds (ou le temps de pause réglé si la fermeture automatique est active) avant de se refermer. Si au moment de la détection obstacle le portail est déjà en ralentissement la motorisation s'arrête et essaye de fermer pour 3 fois (chaque 30 seconds ou temps de pause réglé), si l'obstacle persiste le portail reste ouvert jusqu'à une nouvelle commande.

## 9. AUTODIAGNOSTIC DE PANNE

La carte utilise les LED pour signaler des pannes ou des anomalies d'installation.  
À suivre l'indication des possibles problèmes avec leur possibles solutions.

Led	Anomalie	Possible problème	Solution
DL1	Allumé fixe	<ul style="list-style-type: none"> <li>• Contact de <b>START PIETON</b> en continu.</li> </ul>	Vérifier les accessoires de commandes branchés aux bornes de START PIETON (contact N.O.).
DL2	Allumé fixe	<ul style="list-style-type: none"> <li>• Contact de <b>START</b> en continu.</li> </ul>	Vérifier les accessoires de commandes branchés aux bornes de START PIETON (contact N.O.).
DL3	Éteint	<ul style="list-style-type: none"> <li>• Dispositif de <b>STOP D'URGENCE</b> non branché.</li> </ul>	Vérifier la présence d'un dispositif pour l'arrêt d'urgence ou faire un pontage (voir paragraphe 3.5)
		<ul style="list-style-type: none"> <li>• Erreur de branchement.</li> </ul>	Vérifier le schéma de branchement (paragraphe 3.5)
DL4	Éteint	<ul style="list-style-type: none"> <li>• Photocellules <b>FERMETURE</b> désalignées.</li> </ul>	Aligner les photocellules réceptrice et émettrice.
		<ul style="list-style-type: none"> <li>• Présence d'un obstacle dans le rayon infra-rouge des photocellules.</li> </ul>	Rétirer l'obstacle, contrôler aussi l'éventuelle accumulation de poussière ou salaté sur l'oeil des photocellules.
		<ul style="list-style-type: none"> <li>• Mauvaise câblage électrique.</li> </ul>	Vérifier le branchement selon le schéma.
		<ul style="list-style-type: none"> <li>• Photocellules non alimentées.</li> </ul>	Vérifier la tension d'alimentation sur le jeu photocellules.
		<ul style="list-style-type: none"> <li>• Photocellules non branchées, contact non désactivé.</li> </ul>	Désactiver le contact (voir paragraphe 3.6)
DL5	Éteint	<ul style="list-style-type: none"> <li>• Photocellules <b>OUVERTURE</b> désalignées.</li> </ul>	Aligner les photocellules réceptrice et émettrice.
		<ul style="list-style-type: none"> <li>• Présence d'un obstacle dans le rayon infra-rouge des photocellules.</li> </ul>	Rétirer l'obstacle, contrôler aussi l'éventuelle accumulation de poussière ou salaté sur l'oeil des photocellules.
		<ul style="list-style-type: none"> <li>• Mauvaise câblage électrique.</li> </ul>	Vérifier le branchement selon le schéma.
		<ul style="list-style-type: none"> <li>• Photocellules non alimentées.</li> </ul>	Vérifier la tension d'alimentation sur le jeu photocellules.
		<ul style="list-style-type: none"> <li>• Photocellules non branchées, contact non désactivé.</li> </ul>	Désactiver le contact (voir paragraphe 3.6)
DL6	Éteint	<ul style="list-style-type: none"> <li>• <b>BARRE PALPEUSE</b> de sécurité non branchée.</li> </ul>	Vérifier le branchement de la barre palpeuse selon le schéma ou désactiver le contact par un pontage (paragraphe 3.7)
DL8	Éteint	<ul style="list-style-type: none"> <li>• Mauvaise câblage électrique.</li> </ul>	Vérifier le branchement selon le schéma.
		<ul style="list-style-type: none"> <li>• Manque d'alimentation.</li> </ul>	Vérifier le branchement selon le schéma. Vérifier la tension d'alimentation sur la carte (voir paragraphe 3.2)

## 10. Installation de la BOITE PAR04

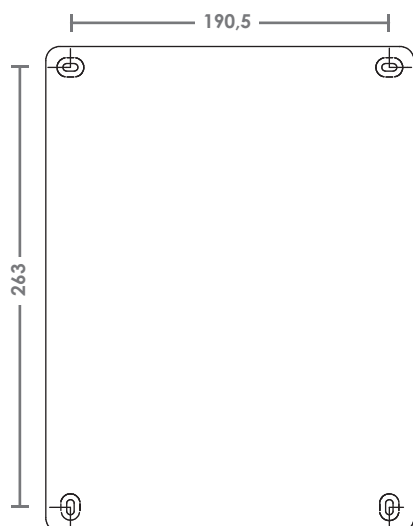

Fig. 3

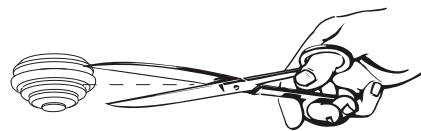

Fig. 4

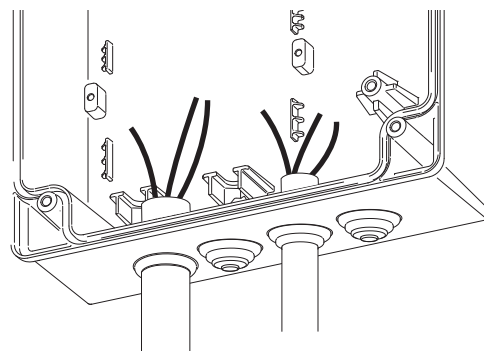
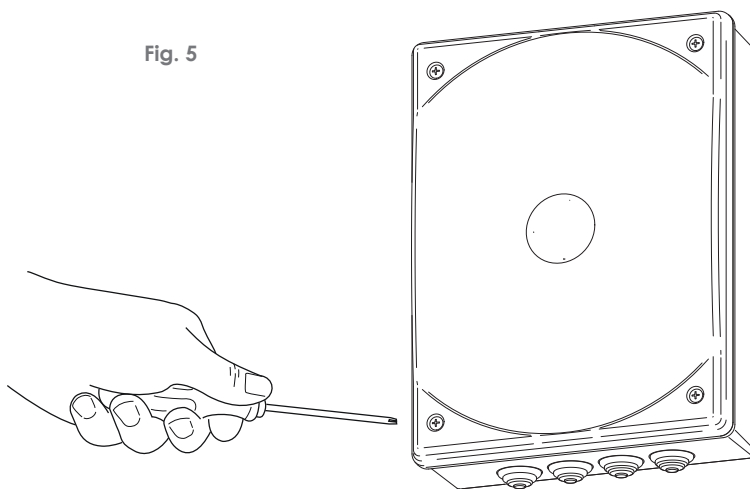
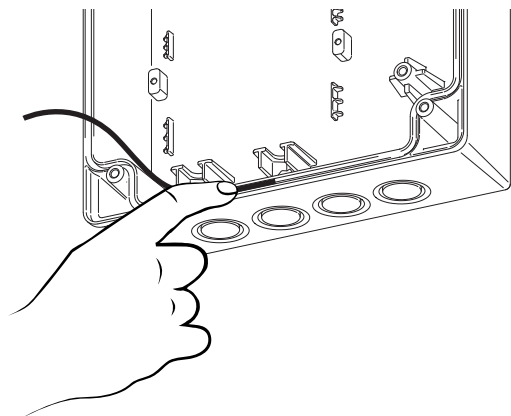

Fig. 5



- 1) Choisir la place pour la boîte et signer les points de fixation sur le mur.  
Faire attention à respecter les distances entre les trous (fig. 1).
- 2) Percer la paroi et fixer la boîte au mur avec les trous pré-perçés en bas.
- 3) Insérer le joint au tour du périmètre de fermeture de la boîte, en partant du centre du bord inférieure.  
Ne tirer pas le joint, Do not extend the washer, le pousser dans sa siège et couper l'excès éventuel.
- 4) Couper les galoches à la même mesure des câbles/tuyaux pour les branchements électriques (fig. 3) pour permettre que le tuyau adhère parfaitement au câble/tuyau. Ne pas couper les galoches en caoutchouc pas utilisées.
- 5) Insérer les galoches dans les trous pré-perçés et introduire les câbles/tuyaux (fig. 4).
- 6) Une fois terminé les branchements et l'installation fermer la boîte avec le couvercle vissant-le avec le quatre vis en dotation.

## 11. MISE AU REBUT



**Ne pas abandonner dans la nature**

Certains composants électroniques pourraient contenir des substances polluantes.  
Confier les matériaux aux déchetteries et aux points de recyclage selon les normes locales en vigueur.

Fig. 1

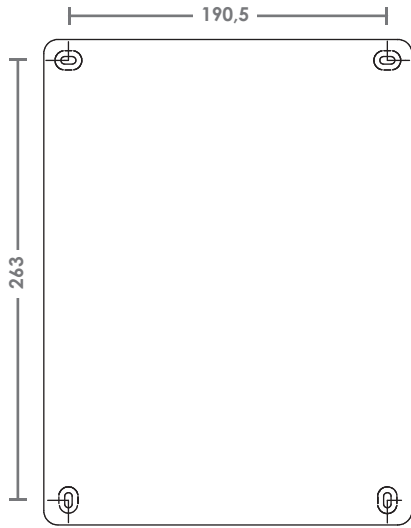

Fig. 3

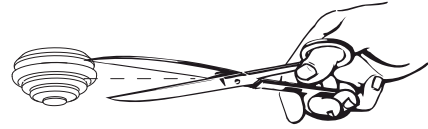

Fig. 4

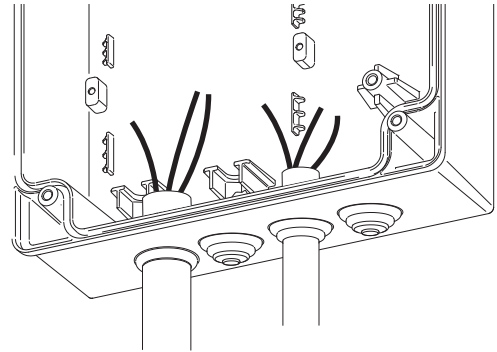

Fig. 2

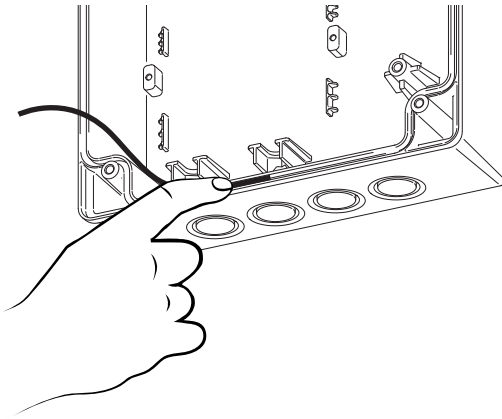

Fig. 5

