

Carte Q80 A

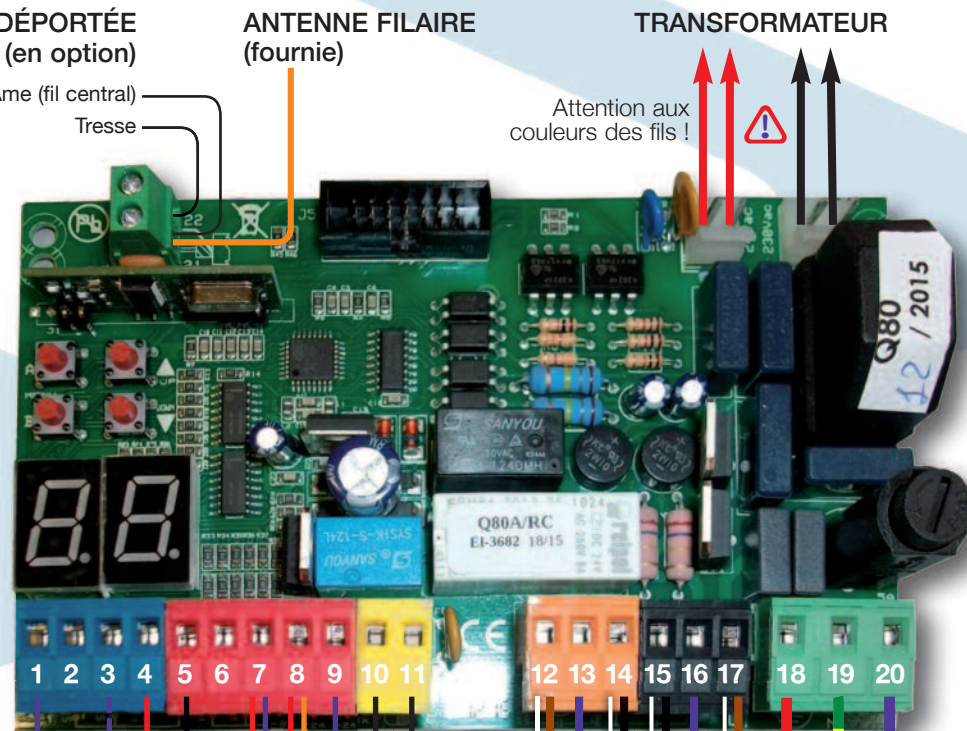

Schéma de câblage Motorisation de portail battant

Attention : le raccordement des moteurs sur les bornes de la carte varie selon l'ordre d'ouverture des vantaux (droit ou gauche en premier). Ce schéma montre comment brancher les moteurs quand le vantail de droite doit s'ouvrir en premier. Dans le cas où il faut que le vantail de gauche s'ouvre en premier, il suffit d'intervenir pour chaque moteur les deux fils de phase (noir et marron), soit 12 avec 14 et 15 avec 17.



Connecter de la même manière et en parallèle : bouton poussoir, interphone, clavier à code etc.



au choix : { ouverture complète / ouverture piétonne (1 seul vantail) }

PHOTOCELLULES
émettrice (2 bornes) réceptrice (4 bornes)

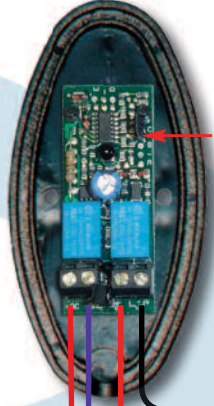
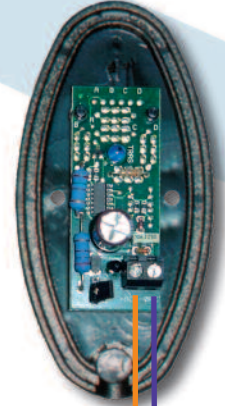

cavalier à retirer après centrage (voir notice)



Sens des branchements indifférent
CLIGNOTANT 24 V.

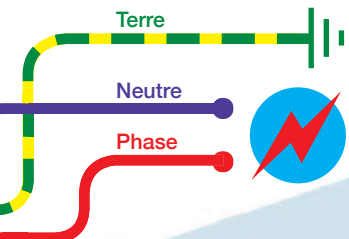

Mise à la terre
raccordement obligatoire

Alimentation
230 volts
protégée par un coupe-circuit normalisé

- 2** VERS MOTEUR 2 sur le vantail qui doit s'ouvrir en second
- 1** VERS MOTEUR 1 sur le vantail qui doit s'ouvrir en premier

En cas d'ouverture vers l'extérieur, les branchements des moteurs sont différents. Merci de consulter notre service d'assistance technique.